

Tjenesteutvikling i offentlig sektor – hvordan bidrar Altinn Studio for å få fart til å lage digitale tjenester

Finnur Olafsson, produktgruppetleder Tjenesteutvikling

Formål

- Dele informasjon om hva vi gjør hos Digdir
- Innspill og diskusjon
- Læring, inspirasjon, deling og videre samarbeid

Agenda

- Tjenester – hva er det?
- Hva kommer med nye Altinn 3
- Hva hvis vi sammen kunne...

Én offentlig sektor

«Offentlige tjenester skal oppleves sammenhengende og helhetlige av brukerne uavhengig av hvilke virksomheter som tilbyr dem.

Sammenhengende tjenester krever samarbeid på tvers av forvaltningsnivåer og sektorer. Vi må knytte systemer sammen og fjerne hindere for å kunne utvikle bedre løsninger for folk og samfunn.»

Kilde: digdir.no

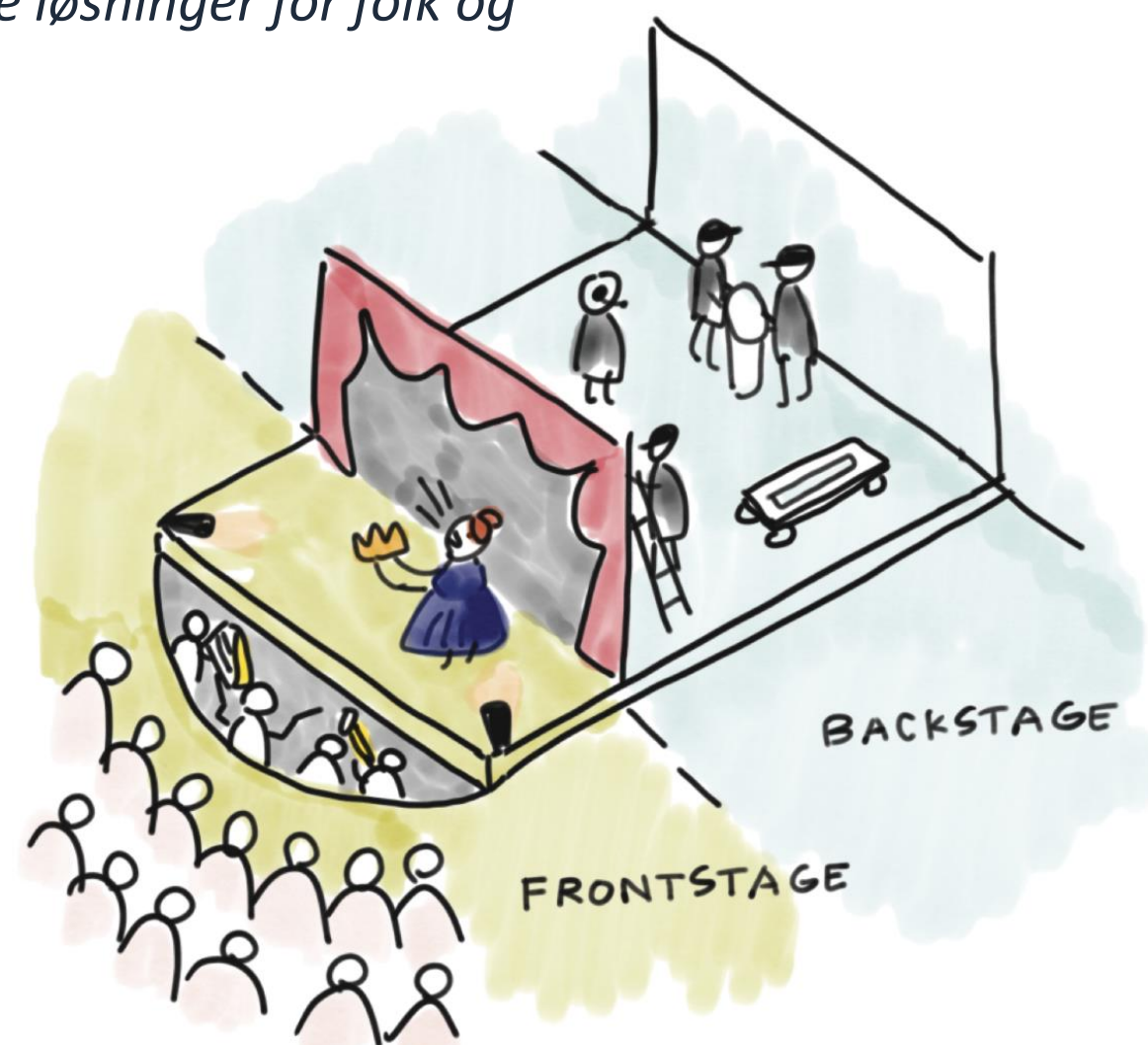
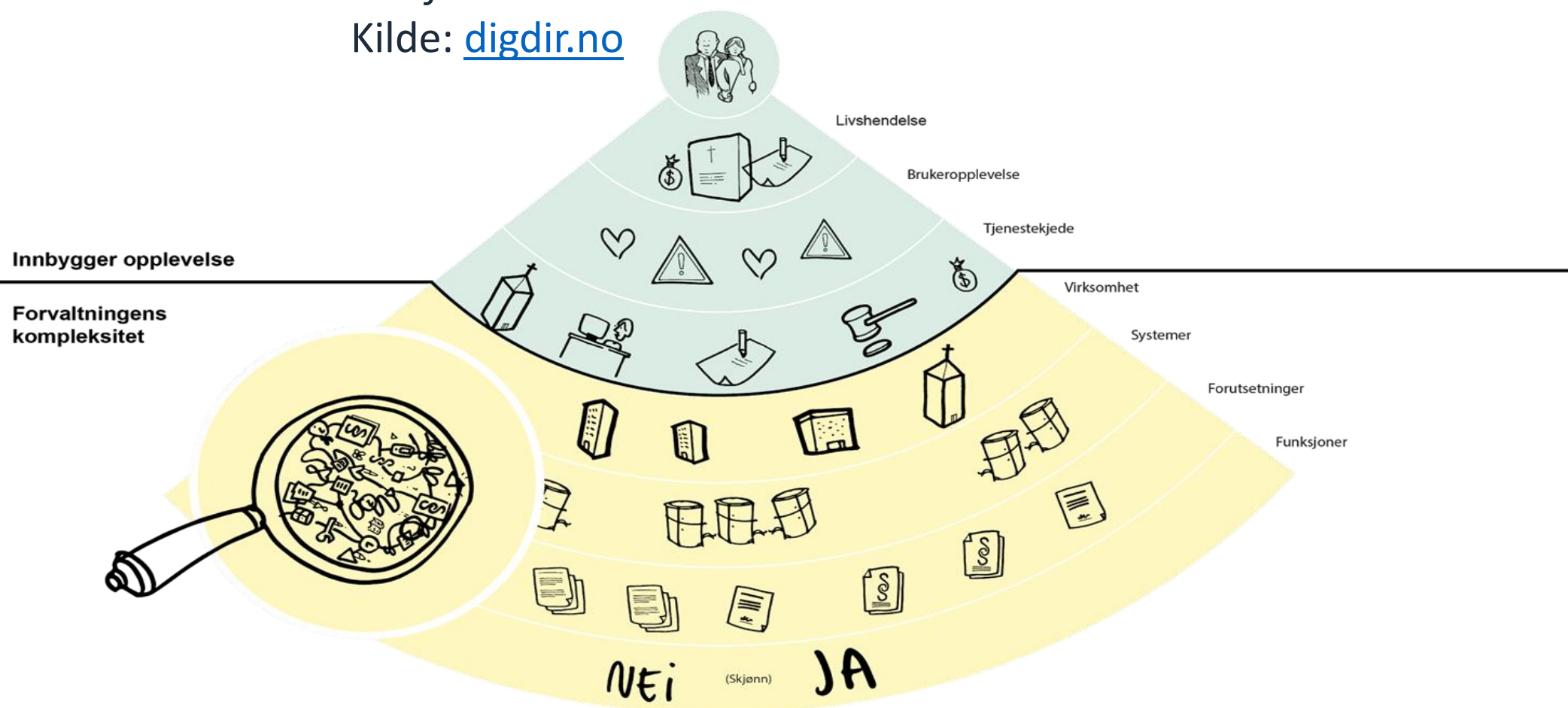

FÅ BARN

GENERELLE BRUKERBEHOV

ULIKE SITUASJONER OG SPESEIELLE BEHOV



ULIKE SITUASJONER OG MÅTER Å FÅ BARN PÅ

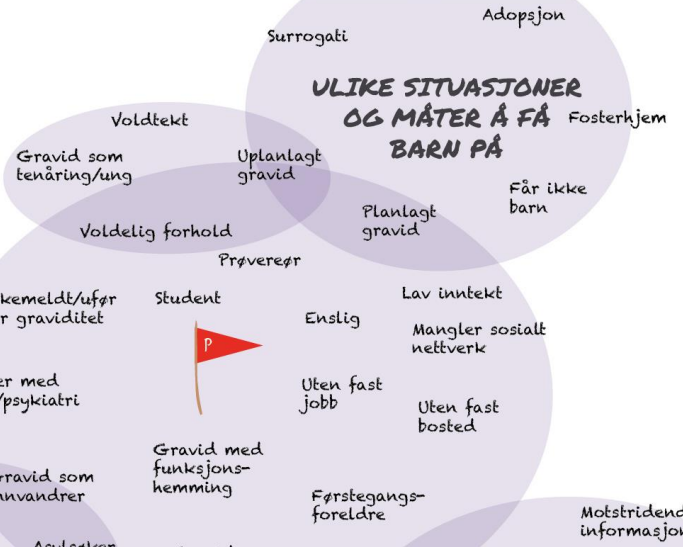

SYK/SYKMELDT UNDER GRAVIDITETEN



EKSTRA BEHOV FOR HJELP



BARN MED SAMMENSATTE BEHOV



SKAM knyttet til feks..



"PÅTVUNGET" HJELP

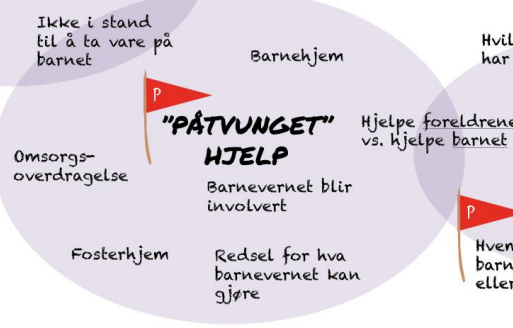

BARNET I SENTRUM

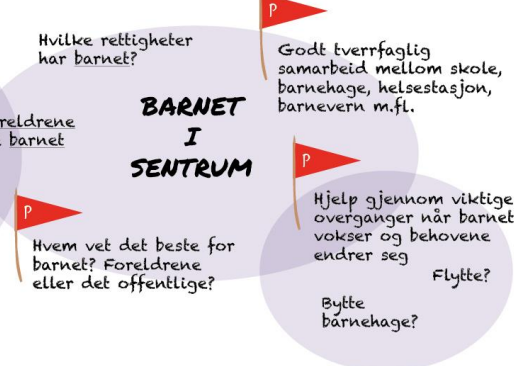

INFORMASJONSFLYT OG DELING AV DATA

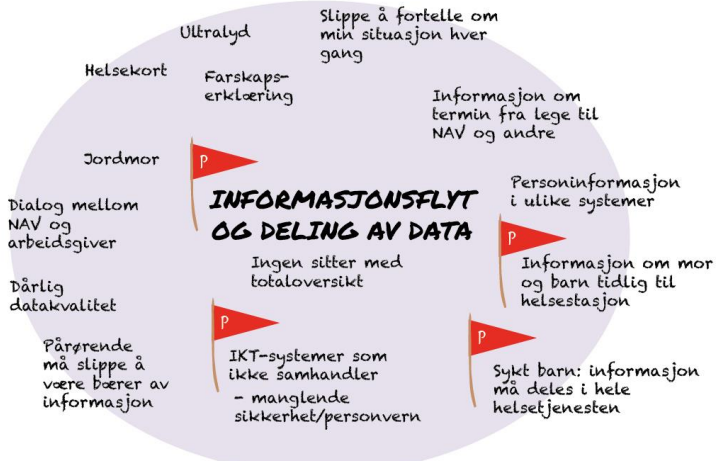

Lover og forskrifter

Rammer og grunnlag for eksistens for alle offentlige virksomheter

Definerer alle tjenester



Men enklere sagt enn gjort...

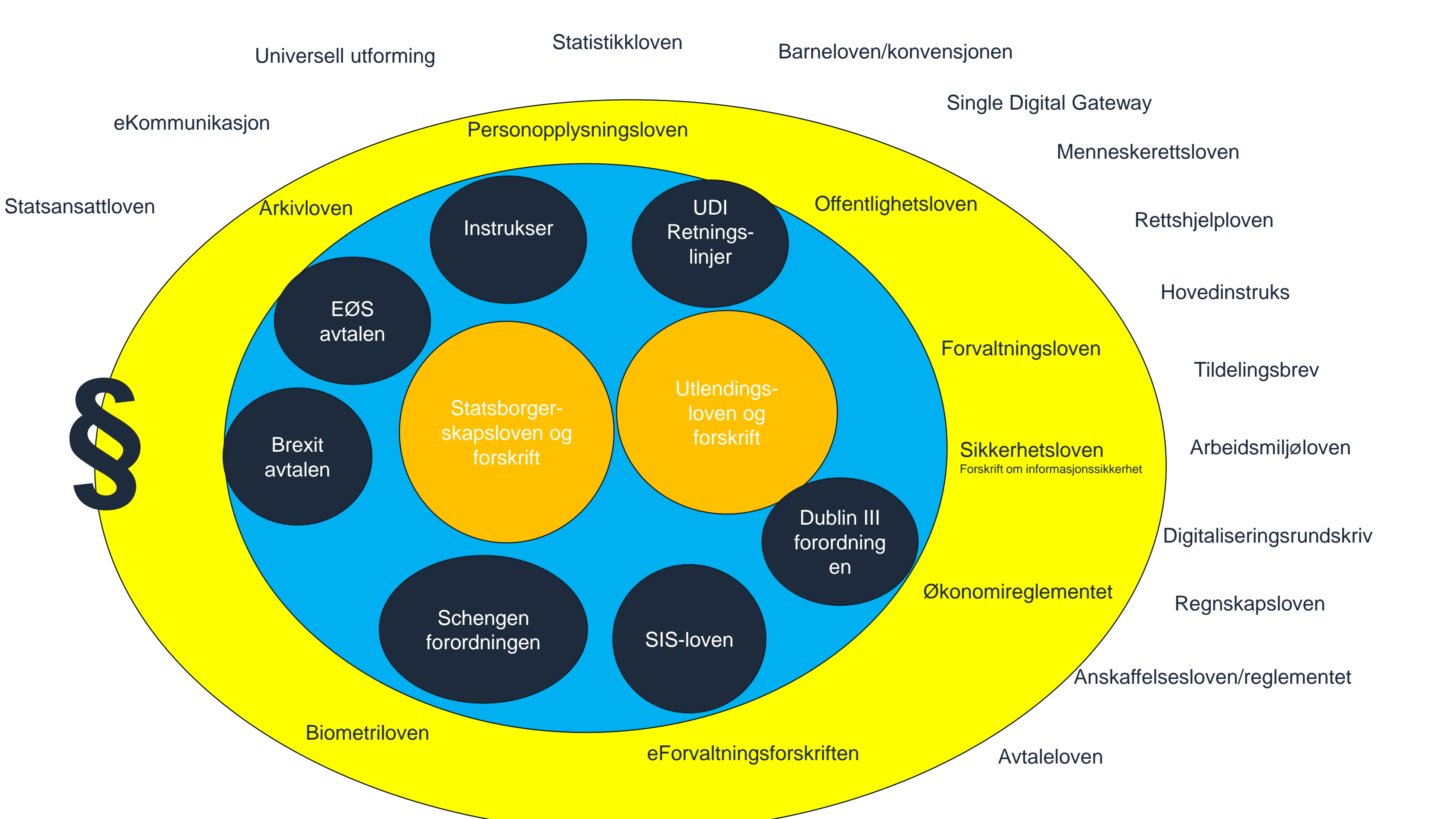

Og for å toppe det når de skal digitaliseres...

Hva vi ser....

Skjema i Altinn (Tjenesten)

Personvern,
etterlevelseskontroll,
behandlingsprotokoll,
ROS, DPIA,
databehandleravtaler

Lovendringer

Informasjonsforvaltning,
begreper, informasjons-
og datamodeller

Språkarbeid

Digital transformasjon

Livshendelser og
sammenhengende
tjenester

Veiledning

Krav og anbefalinger
innan digitalisering

Universell utforming
og digital inkludering

Integrasjoner/API

Informasjonsflyt

Veiledning

Klart språk

Testing

Tjenestedesign, innsikt,
brukeren i sentrum,
personifiserte tjenester,
brukergupper



Samtidig som det er økte krav fra brukere, reduserte budsjetter, krav til effektivisering og mangel på (IT) kompetanse



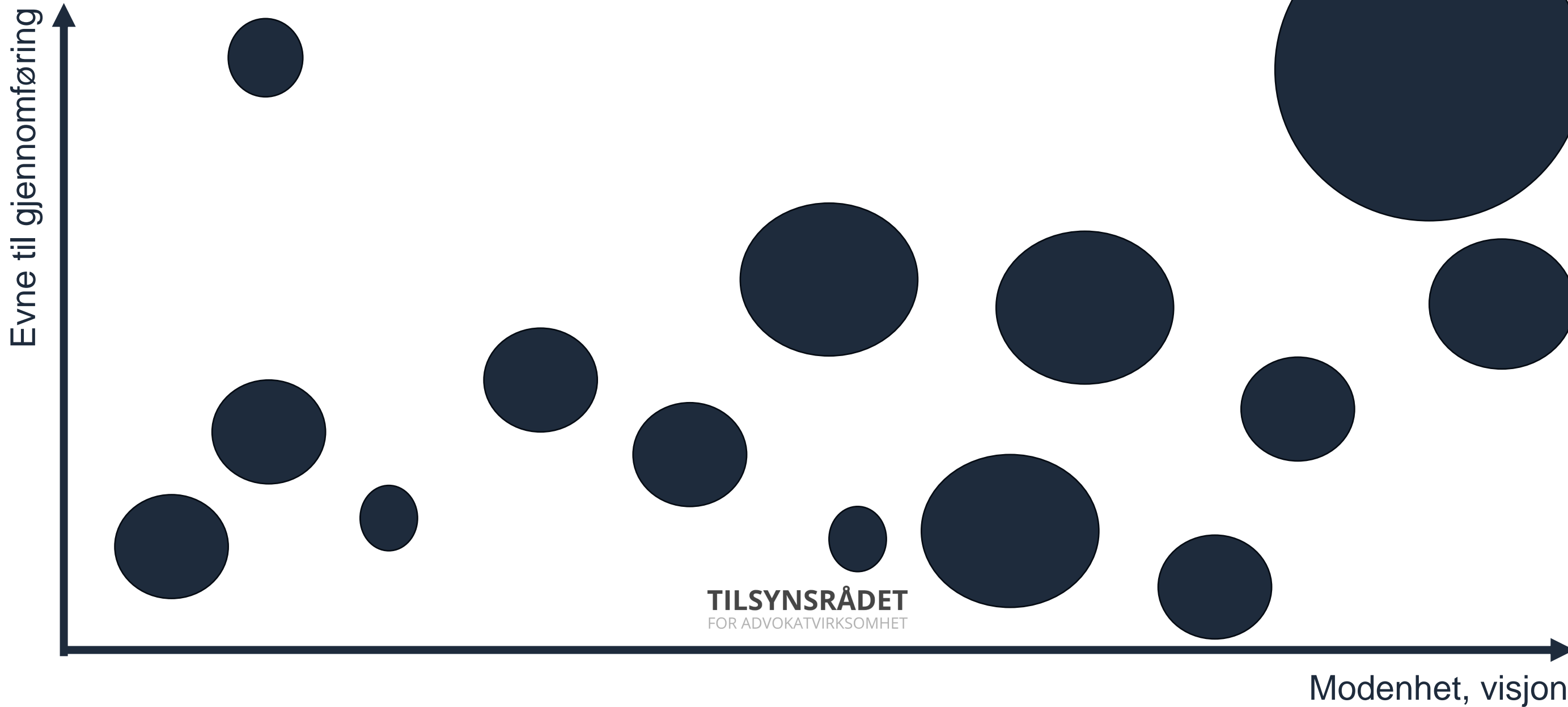

«Strekk i laget»: Illustrasjon på hvilken status ulike virksomheter har og hvilke ressurser og kompetanse de har på gjennomføring (i hele tjenestekjeden). Størrelse indikerer tjenestevolum/virksomhetstørrelse

Hvordan møter Digdir disse utfordringene?

- Overgangen fra Altinn II til Altinn 3
 - Transformasjon av organisasjon og produkter
 - Altinn Studio
 - Deling og samarbeid
 - Felles Designsystem
 - Dialogporten
 - Arbeidsflate

Motivasjon for modernisering av Altinn

Altinn II ble lansert i 2010, og har nå utdatert teknologi.

Det er nødvendig å oppgradere plattformen for å ivareta krav til sikkerhet, universell utforming, regulatoriske rammebetingelser, etterlevelse av personvern/krav til GDPR og tjenesteeiernes funksjonelle behov.

Dersom moderniseringsarbeidet ikke gjennomføres, vil sikkerheten og stabiliteten i Altinn bli svekket.

Programvaren som benyttes vil fra 2026 ikke lenger bli oppdatert og leverandøren vil slutte å tilby support.

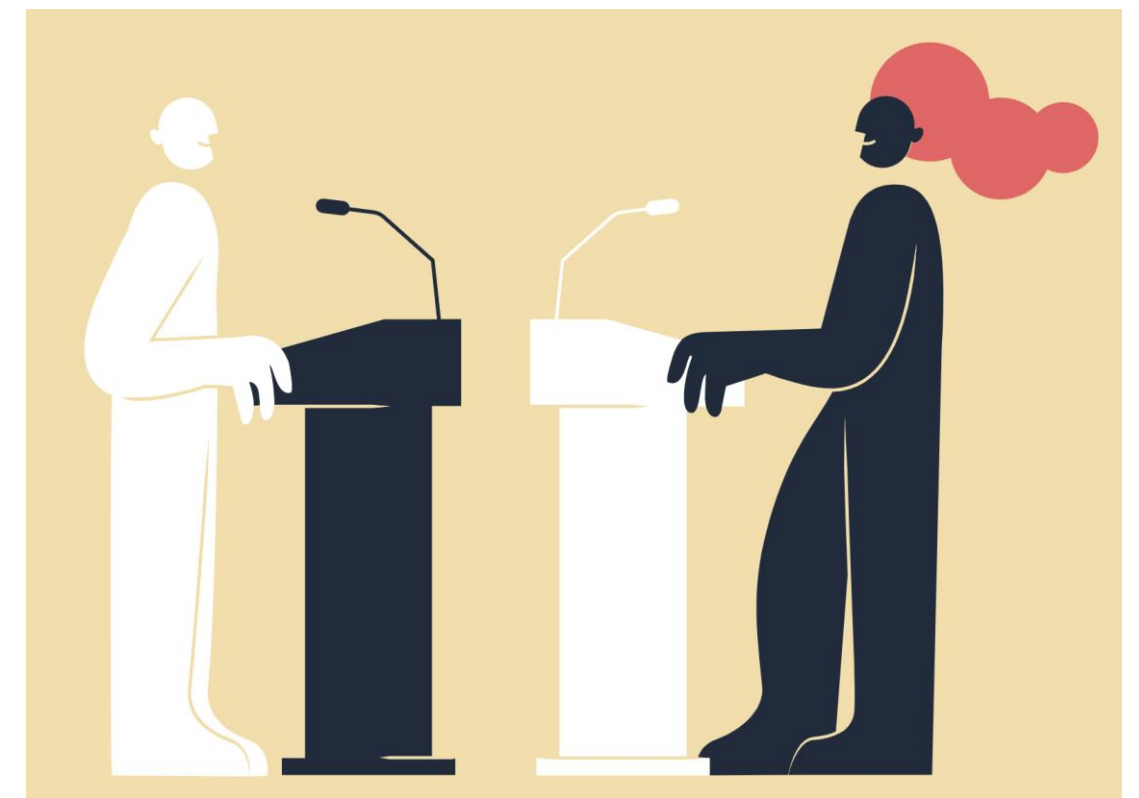

Frittstående produkter

Altinn deles opp i separate frittstående produkter med ulike egenskaper og tilhørende regelverk, og kan brukes separat og etter behov.

Produktene tilhører produktgrupper som er etablert i Digdir og driftes, vedlikeholdes og videreutvikles av tverrfaglige produkt-team som jobber brukerorientert etter DevOps prinsipper



Disclaimer: Dette er under arbeid, vil kunne komme litt justeringer på både navn og antall produkter.

Altinn Studio

Ditt verktøy for utvikling av digitale tjenester til innbyggere og næringsliv

Lavkode: på radaren

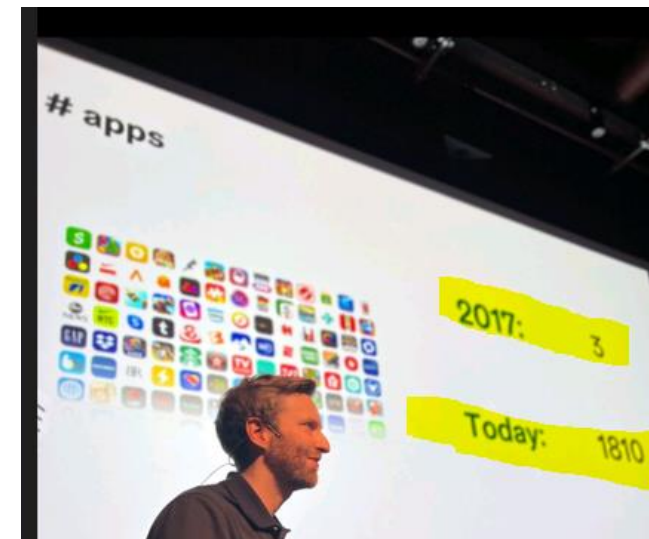

Legoklosser og lavkode-teknologi

Publisert den 22. nov. 2022



Her ser du tre av dem

Vidar Isaksen
✓ Planning ✓ Processing ✓
Progressing >>> AEC Projects + Følg

dPlan er basert på norske Appfarm som utnytter modularitetens kraft. dPlan | E2P Systems AS utvikles med lavkode-teknologi - "low-code". Dette kan ses på som fleksible byggesteiner som kan settes sammen på utallige måter.

#lowcode fosser frem fordi behovet for ny programvare er stort og fordi markedet ikke kan tilby nok tradisjonelle utviklere. Analytikere i Gartner hevder at low-code vil ta over markedet og at det meste av programvareutvikling vil skje ved hjelp av fleksible byggeklosssprinsipper i løpet av få år.

Hvorfor digitale byggeklosser?
Fordi hurtig og kostnadseffektiv digitalisering av prosesser knyttet til byggebransjens digitale transformasjon uten bruk av tradisjonelle programmerere - er for

AXAZ
2 071 følgere
10t •  + Følg

💡 No-code/Low-code er en visuell tilnærming til utviklingsprosesser som innebærer "drag-and-drop", modulbasert metodikk i stede for bruk av kodespråk.

Tradisjonell koding er tregt, kostbart og krever spesialkompetanse som er høyt etterspurt.

Likevel må bedrifter utvikle seg raskere enn noensinne for å møte kundenes forventninger og holde tritt med et marked i kontinuerlig endring.

No-code/Low-code teknologi gjør det mulig for utviklere og mindre tekniske personer å utvikle løsninger raskere og mer kostnadseffektivt! 🚀

#DigitalTransformasjon #Digitalisering #Nocode #Lowcode #Teknologi



Shiraz Bhajji • 2.
Delivering business value through ...
9t •  + Følg

Takk til Kristin Lunde Sjørdal og Frode Preber Ettesvoll for en informativ presentasjon på Den norske dataforening (DND) sin årlig arkitektur konferanse #ARK2022. Det som var de største takeaway for meg fra denne presentasjon var at #Compose har ferdig integrasjoner mot de Nasjonal Felles komponenter og at kommunene har et system på plass for delling av det de utvilke i Compose.



Avo Consulting
5 211 følgere
1u • 

Har du noen gang hatt en god idé og ønsket å bygge en app? 🚀 Har denne idéen stoppet opp fordi du tror at det kreves omfattende kunnskap innen mange ulike programmeringsspråk? 😞

Med low-code / no-code teknologi kan nesten hvem som helst få superkrefter innen appbygging 🙌 Realiser drømmen din! 🚀

Med litt erfaring kan du gå fra konsept til lansering på et par uker! Det høres kanskje nesten for godt ut til å være sant? Men det er faktisk helt sant! Øvelse gjør mester 🙌 Og vi kan til og med bygge alt fra enkle apper til omfattende kjernesystemer med teknologien.

Lyst til å skape noe? 💡 Houman deler gjerne sine tanker om hva som skal til! 🙌

#lowcode #nocode #development #teknologi

Christoffer O. Hernæs • 2.
Chief Digital Officer (CDO) i Skanska / Direktør Skanska D...
5d •  + Følg

According to Gartner, 70 percent of new applications developed by enterprises will be low-code by 2025, compared to less than 25 percent in 2020.

Although I'm not that fond of the term low code/no code I believe this to be absolutely true.

Software development is constantly evolving, and similar to how the coding languages we use today are at a higher abstraction level than the ones we used in the 90s and early-2000s, model-driven development through modern low-code frameworks is likely to represent the next widespread paradigm in software development.

<https://lnkd.in/dVK57CT6>



Prinsipper for utvikling av tjenester



Det meste skal kunne gjøres via Altinn Studio Designer



Fornuftig standardoppsett, alt kan overstyres!



Lavkode og tradisjonell koding i samme løsning

Prinsipper som Altinn Studio bygger på

Fri og åpen kildekode

Basert på åpne
standarder

Skybasert
infrastruktur*

Bygges på moderne
og populære
rammeverk/produkter

Innebygd sikkerhet

Isolasjon

Altinn Studio – verktøy for å bygge tjenester



SKJEMADESIGNER

- Visuell skjema-bygger
- Konfigurer komponenter
- Forhåndsvisning
- Dynamiske uttrykk
- Utvid med egne komponenter
- Definere kodelister*¹



DATAMODELLERING

- Lag datamodeller
- Gjenbruk typer og modeller*
- JSON og XML
- Automatisk generering av klasser
- Importer datamodeller fra SERES

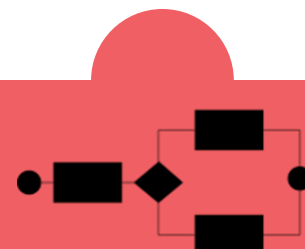

ARBEIDSFLYT

- Standard eller egendefinert prosess
- Styr tilgang til steg og handlinger
- Dynamiske uttrykk for å kontrollere prosessflyt
- Basert på BPMN standarden



TEKST/SPRÅK

- Kontroller alle tekster
- Kan oversette til alle verdens språk
- Høyre til venstre språk
- Markdown og HTML støtte for formattering



TILGANGSSTYRING

- Tilgangsstyring på rolle, person og organisasjonsnivå
- Tilgangsstyring av hele, eller deler av, prosessen
- Delegering av skjema
- Definere tillitsnivå på tjenesten

*1: Studio kjenner igjen statiske kodelister basert på JSON, men dynamiske kodelister skrevet i kode må man foreløpig skrive inn identifikatoren til selv.

Enkel utvikling i verktøy

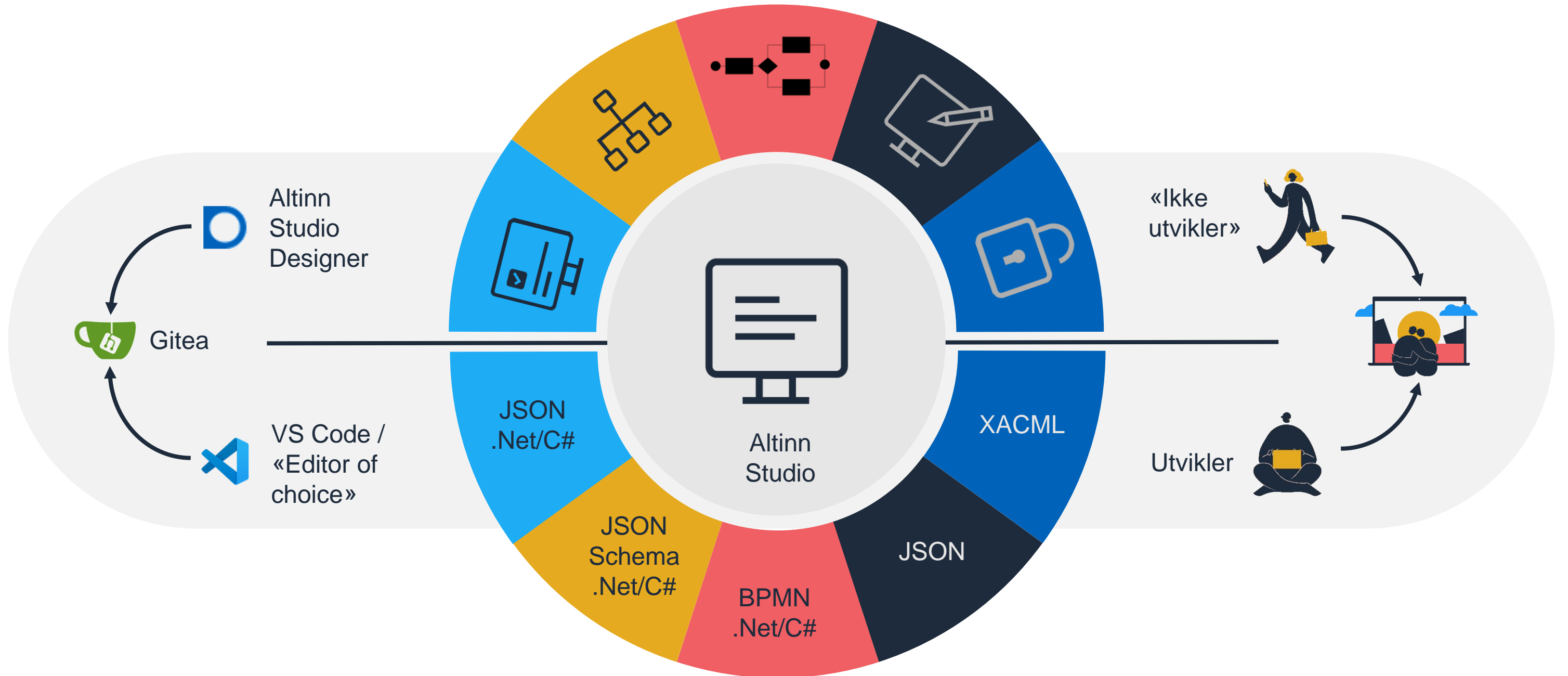

Avansert utvikling

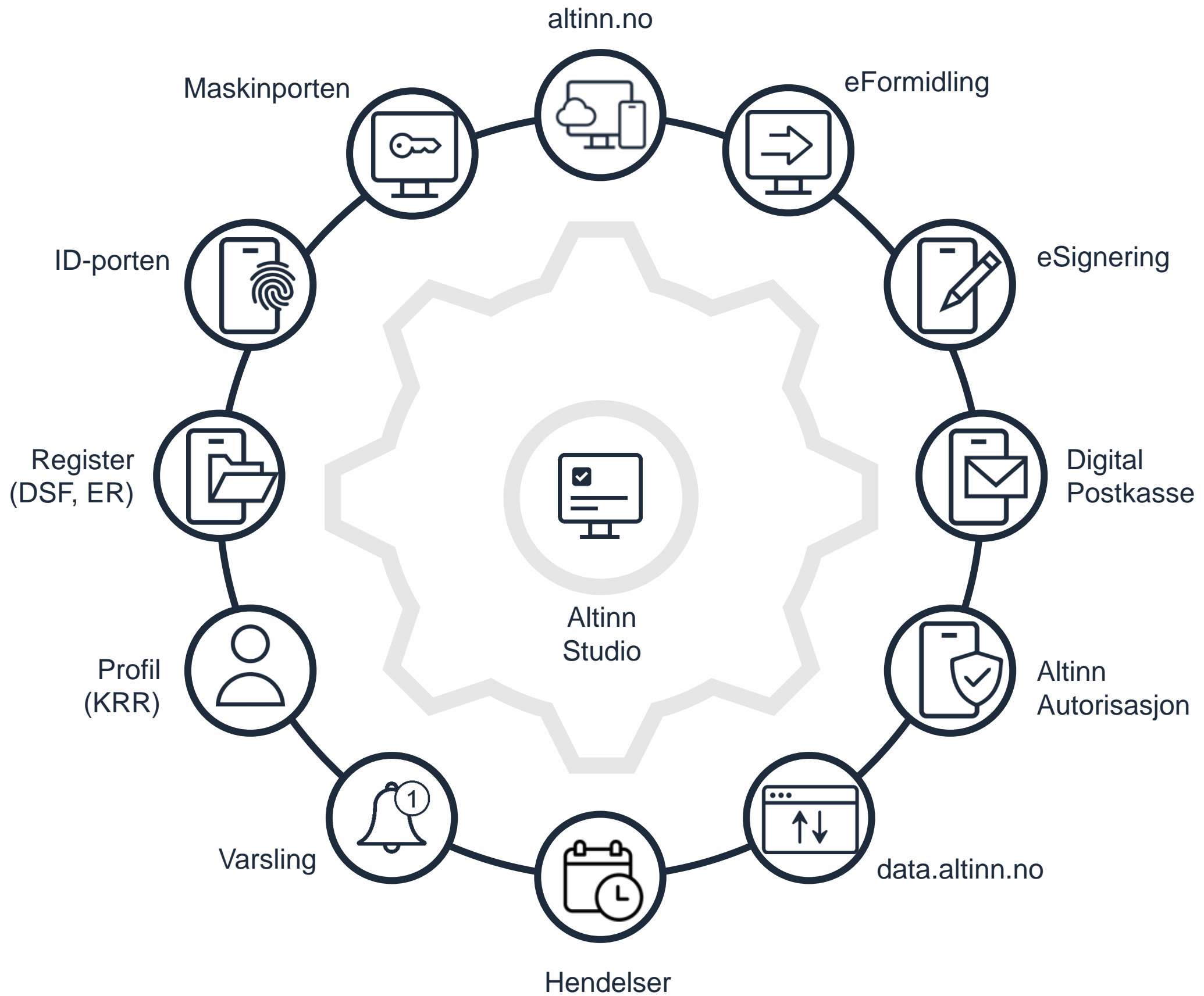



- Komponenter**
- Standard
 - Kort svar *i*
 - Langt svar *i*
 - Avkrysningsboks *i*
 - Radioknapp *i*
 - Nedtrekksliste *i*
 - Nedtrekksliste med flere valg *i*
 - Likert *i*
 - Dato *i*
 - Vedlegg *i*
 - Vedlegg med merking *i*
 - Knapp *i*
 - Navigasjonsknapper *i*
 - Utskriftsknapp *i*
 - Instansieringsknapp *i*
 - Aksjonsknapp *i*
 - Bilde *i*
 - Lenke *i*
 - IFrame *i*
 - Informasjon om instans *i*

- 01.Privacy
- 02.Application
- 03.Operator
 - Navigasjonsbar
 - Operatør
 - Navn på operatør
 - Operatørnummer
 - Organisasjonsnummer
 - Organisasjonens navn
 - Telefonnummer
 - E-post
 - Web adresse
 - Adresse
 - Adresse
 - Ansvarlig leder
 - Navn
 - Fødselsnummer/D-nummer
 - Telefon
 - E-post
 - Annen ledende personell
 - F.eks. operativ leder, teknisk leder, kvalitetssjef
 - Gruppe - Group-rTMBco
 - Navigasjonsknapper
- 04.Vessel
- 05.Operation
- 06.Attachment

Innhold

Vis ny konfigurasjon (BETA) ?

Kort svar (Input)

Komponent-ID

Input-OperatorName

Operator.name

Ledetekst

Navn på operatør ✎ 🔍 🗑️

Beskrivelse

Person eller organisasjon registrert i flydrone.no ✎ 🔍 🗑️

Hjelpetekst

Legg til hjelpetekst + 🔍 🗑️

Det skal ikke være mulig å svare (read only)

Det skal være påkrevd for brukeren å svare

Autocomplete (WCAG)

Dynamikk

Beregninger

Luftfartstilsynet

for Test Testesen

Luftfartstilsynet

Søknad om operasjonstillatelse i spesifikk kategori (NF-1145) 3/9

Obligatoriske felter er markert med *

1. Personvern 2. Søknad **3. Operatør** 4. Fartøy 5. Operasjon 6. Vedlegg

7. Informasjon 8. Bekreftelse 9. Oppsummering

Operatør

Navn på operatør *

Person eller organisasjon registrert i flydrone.no

Operatørnummer * ?

Eksempel: NORh9evueesac4rg

Organisasjonsnummer *

Organisasjonens navn *

Telefonnummer *

E-post *

Web adresse



Luftfartstilsynet

Søknad om operasjonstillatelse i spesifikk kategori (NF-1145)

3/9

Obligatoriske felter er markert med *

1. Personvern

2. Søknad

3. Operatør

4. Fartøy

5. Operasjon

6. Vedlegg

7. Informasjon

8. Bekreftelse

9. Oppsummering

Operatør

Navn på operatør *

Person eller organisasjon registrert i flydrone.no

Organisasjonsnummer *

212475912

Operatørnummer * 

Eksempel: NORh9evueesac4rg

Organisasjonens navn *

PEN ALFABETISK TIGER AS

...til sammenhengende tjenester

Altinn / dødsbo MARI SVENDSEN

Digitalt dødsbo etter Svein Svendsen

Denne tjenesten skal hjelpe deg som arving å bestemme hvordan du ønsker å gjøre opp boet etter avdøde. Her finner du personopplysninger om avdøde, og en oversikt over avdødes formue og gjeld. Disse opplysningene må du kontrollere og sende inn eventuell informasjon som mangler.



Altinn Ola Nordmann

Digitalt dødsbo etter Foo Bar

Denne tjenesten skal hjelpe deg som arving å bestemme hvordan du ønsker å gjøre opp boet etter avdøde. Her finner du personopplysninger om avdøde, og en oversikt over avdødes formue og gjeld. Disse opplysningene må du kontrollere og sende inn eventuell informasjon som mangler.



Se registrerte opplysninger og korriger ved feil

Personopplysninger Formue og gjeld

Bli kjent med skifteformene og ta et valg for dødsboet

Om de ulike skifteformene Se status og velg skifteform

Andre valg for dødsboet

Se digital skifteattest Velg fullmektig Trekk dødsboet fra Altinn

Se registrerte opplysninger og korriger ved feil

Personopplysninger Formue og gjeld

Om avdøde Arvinger Testament Ektepakt

Arvinger etter avdøde

Navn	Ola Nordmann
Fødselsdato	01.01.1975
Stekskap	?
Navn	Sophie Salt
Fødselsdato	03.01.1988
Stekskap	?

Ingen arvinger har oppgitt info om nye arvinger.

[+ Legg til arving](#)

Hvem blir registrert som arving i et dødsbo?

Se registrerte opplysninger og korriger ved feil

Personopplysninger Formue og gjeld

Eiendom Kjøretøy Bank Pensjon og livsforsikring Skatt

Eiendommer og eiendomsrettigheter tinglyst på Svein Svendsen

Admiral Olsens gate 12						Formuesverdi: 825 000 NOK	
1940 Bjørkelangen							
Kommunenr.:	Gårdsnr.:	Bruksnr.:	Festenr.:	Seksjonsnr.:	Landbruk	Eierbrøk	
3026	144	154	34	-	Ja	1/1	
Se Kartverkets opplysninger for Admiral Olsens gate 12							
Innersvingen 14C						Formuesverdi: 5 125 000 NOK	
0286 Oslo							
Kommunenr.:	Gårdsnr.:	Bruksnr.:	Festenr.:	Seksjonsnr.:	Landbruk	Eierbrøk	
0301	224	177	-	14	Nei	1/2	

Åpen kildekode og aktivt samarbeid

Vi legger kontinuerlig til ny funksjonalitet

Bidra til åpen kildekode, gi noe tilbake til samfunnet

Miljø med bidragsytere

Utvikler til utviklerkontakt via Altinn Slack

Backlog åpent tilgjengelig på Github

Eksempler på bidrag

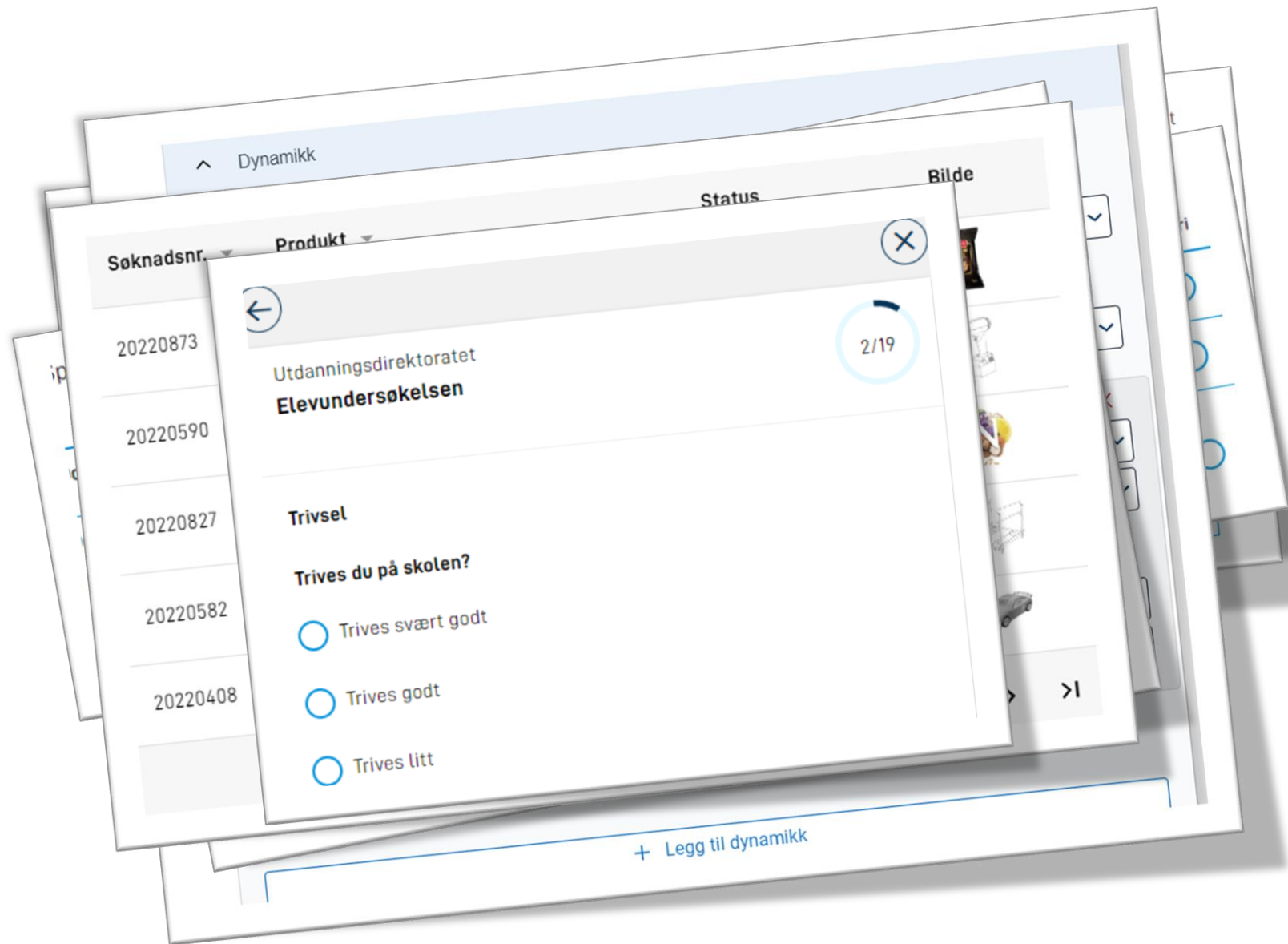

- Høyre til venstre språk og språkvelger (Udir)
- Likert (Udir)
- Dynamiske uttrykk (Samarbeid mellom Finanstilsynet og Digdir)
- Kartkomponent (DSB)
- Liste (Patentstyret)
- Progresjonsindikator (Udir)

Hva er interessen?

Totalt i produksjon: 37 virksomheter
(ikke det samme som antall tjenesteeiere)
ca 155 tjenester pr. jan 2024

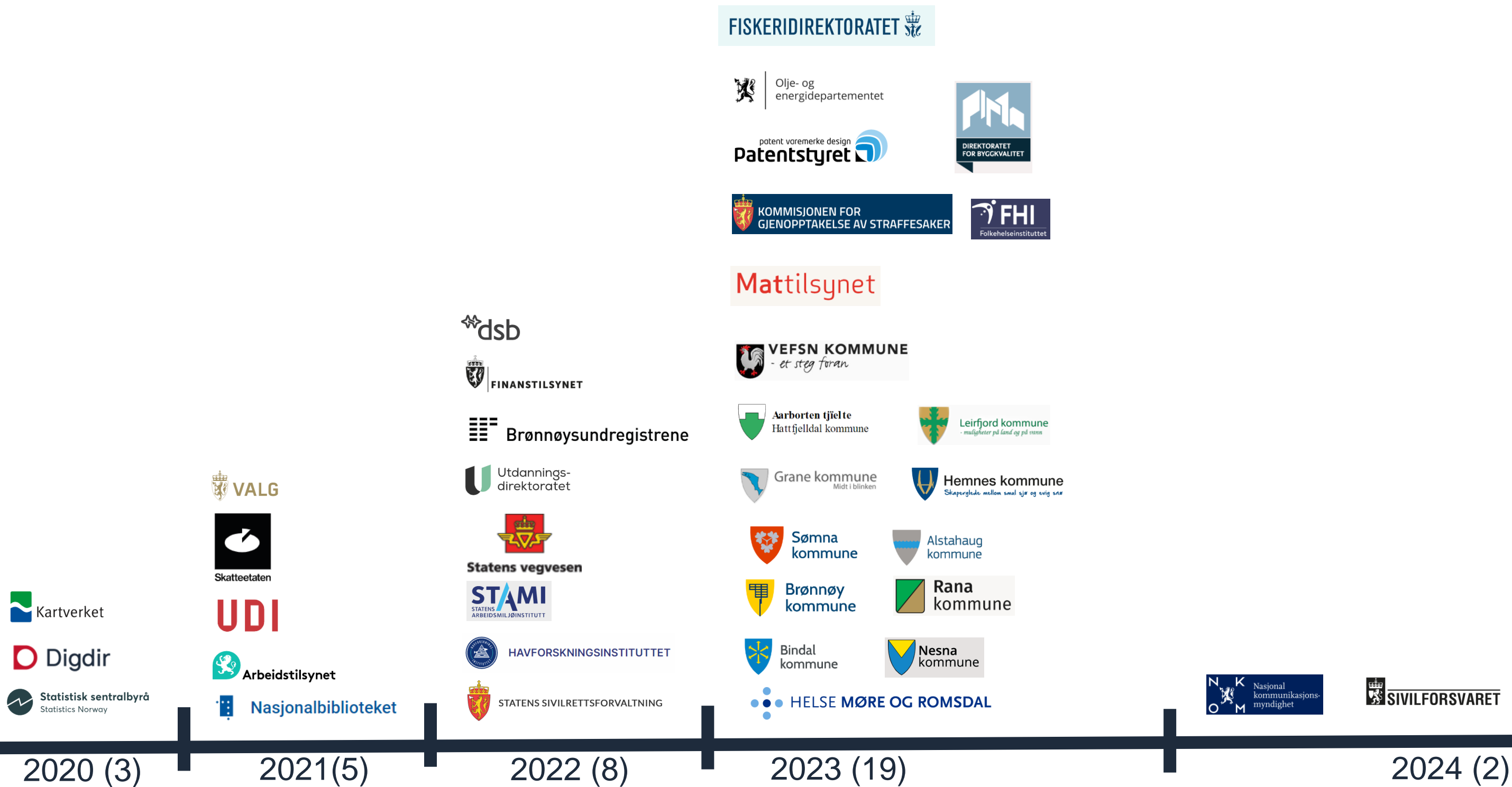

Totalt: ca 42 virksomheter (ikke det samme som antall tjenesteeiere)

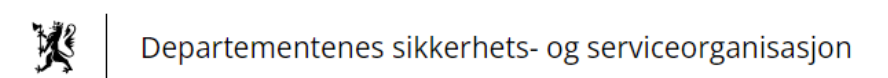
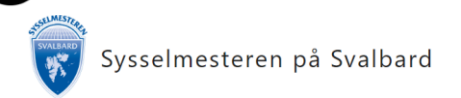
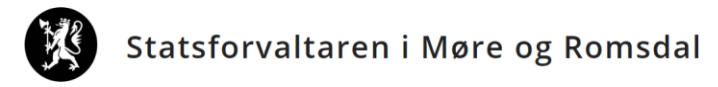
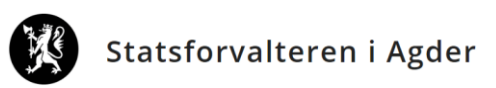
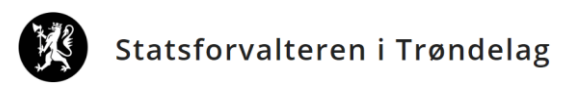

Under arbeid 2024 (15)

Planlagt 2024 (11)

I dialog (16)

Det finnes ingen samlet oversikt over tjenester

Felles datakatalog

Om Felles datakatalog | Virksomheter | Verktøy | Datalandsbyen | Publisere | Language

Søket ga 8418 treff i datasett, 232 treff i API-er, 5824 treff i begreper og 176 treff i informasjonsmodeller

Eksempel: kollektivtransport

Alle (10000) | Datasett (8418) | API-er (232) | Begreper (5824) | Informasjonsmodeller (176) | Tjenester og hendelser (8)

Sortert etter relevans | Sorter etter sist publisert

Tilbyder

Søk på tilbyder

Forenklet registermelding Del 1-blankett for enkeltpersonforetak
Tjeneste

Tilskuddsportalen

Tilskuddsportalen er et digitalt oppslagsverk med over 2700 søkbare tilskudd. Tilskuddsportalen gir en god oversikt over ulike tilskudd.

Tilskuddsportalen består av to portaler: En for kommuneansatte og en for frivillige i lag og foreninger samt organisasjoner.

Hvis kommunen du tilhører allerede abonnerer på Tilskuddsportalen, er den gratis å bruke. Alt du trenger å gjøre er å registrere deg. Hvis du ønsker informasjon du kan ta med til din kommune, kan du klikke [her](#) for å kontakte oss. Du kan se kommuner som abonnerer på portalen markert som grønt i kartet til høyre.



KOMMUNEFORLAGET

FORSIDEN

Nasjonal tjenestekatalog

Nasjonal tjenestekatalog (NTK) er en sentral database som inneholder beskrivelser av de tjenestene som kommunen yter overfor sine innbyggere.

Beskrivelsene følger en fast struktur og gir en unik oversikt over tjenestetilbudet - for både servicekontor, saksbehandler og innbygger.

Tjenestebeskrivelsen inneholder blant annet disse feltene:

- Hva er det brukeren får gjennom tjenesten?
- Hvem er målgruppe?
- Hvilke kriterier/vilkår må oppfylles for at en bruker kan motta tjenesten?
- Kan brukeren klage på vedtaket?
- Henvvisning til gjeldende lovverk

Kommunen kan abonnere på Nasjonal tjenestekatalog og være sikret tjenestebeskrivelser som til enhver tid er oppdatert i henhold til regelverket. Teksten fra Nasjonal tjenestekatalog kan suppleres med lokal informasjon fra den enkelte kommune og legges ut på kommunens egen nettside.

For mer informasjon om Nasjonal tjenestekatalog, kontakt KF på tlf. 24 13 28 50, tjenestekatalog@kf.no

Tilskuddsordninger

På denne siden finner du tilskuddsordninger som frivillige organisasjoner kan søke på.

Vi viser tilskuddsordninger med både utløpt og ikke utløpt søknadsfrist, fordi tilskuddsordninger vil som regel blir videreført til neste år.

Hva vil du søke midler til? For eksempel: integrering, idrettsanlegg, bærekraft osv.

Filter

Nullstill

Type tilskudd

- Driftsmidler (60)
- Prosjektmidler (91)

129 treff

Integrerings- og mangfoldsdirektoratet

Integreringsarbeid i regi av frivillige organisasjoner

Frivillige organisasjoner kan få støtte til nasjonale prosjekter, enkelttiltak eller aktiviteter som bidrar til å øke arbeids- og samfunnsdeltakelsen blant innvandrere og deres barn.

Søknadsfrist 28.01.2024

Prosjektmidler

[Forsiden](#) | [Offentlig sektor](#) | [Rapporteringsplikter](#) | [Oppgaveregisteret](#)

Oppgaveregisteret

Sist oppdatert: 9. januar 2024.

Mine rapporteringsplikter
Søk i Oppgaveregisteret

Åpne data
Datasett - fri nedlasting

For offentlige virksomheter og skjemaieiere

Statistikk fra Oppgaveregisteret

Oppgaveregisteret har en oversikt over opplysninger som næringsdrivende plikter å rapportere til statlige myndigheter. Alle statlige virksomheter skal melde nye eller endrede rapporteringsplikter til Oppgaveregisteret. Statlige virksomheter skal så langt det er mulig samarbeide om å spørre næringsdrivende bare en gang.

Alle skjema

For privatperson tjenester du bruker på vegne av deg selv
Skatt, avgift og regnskap rapportering av økonomiske forhold
Helse, miljø og sikkerhet som f.eks. HMS-rapportering, miljø- og ulykkesrapportering
Lønn og personal arbeidsgiverrapportering når man har ansatte
Starte, endre, avvikle

Ofte brukte skjema og tjenester:

Samordnet registermelding - registrering av nye og endring av eksisterende virksomheter

Søknad om autorisasjon og lisens som helsepersonell

Produkter og tjenester fra Brønnøysundregistrene

Kontaktskjema - Skatteetaten (privatperson)

Kontaktskjema - Skatteetaten (næringsdrivende)

A-melding - alle skjema

Hva er en tjeneste?

- Er det resultatet av tjenesten?
- Eller handlinger brukeren må gjøre for å få en rettighet/mulighet og plikter for å beholde rettighet/mulighet
- Veldig ofte sidestiller vi skjema med tjeneste, men skal det hete noe annet?
 - Støttetjeneste? Undertjeneste?

Eksempel fra NKOM

Tjeneste: 5-sifrede nummer

Muligheter:

Søknad om 5-sifret nummer

Overdragelse av 5-siffer nummer

Oppsigelse av 5-siffer nummer

Plikt:

Årlig avgift

Klassikeren; skjenkebevilling

Hvordan modelleres denne

- På tvers av stat og kommune
 - Helsedirektoratet (befalsmesser og kollektive transportmidler som tog og fly)
 - Fylkesmann/Statsforvalteren for skip
 - 357 kommuner (lokale forhold, men også ikke-kollektive transportmidler som charter. Skal også behandle skip som ligger til kai)
- Med sammenheng og forutsetninger om andre tjenester?
 - Kunnskapsprøve, vandel, salgsbevilling, serveringsbevilling etc
 - Plikter som innrapportering av omsetning
- Og hendelser som avbryter rettigheten, f.eks konkurs eller kontroll

Alt i ett?



Altinn for Test Testesen

Digitale Helgeland
Servering, salg og skjenkebevilling

Obligatoriske felter er markert med *

Velg bevillingstype du søker om

- Jeg ønsker å søke om salgsbevilling
- Jeg ønsker å søke om serveringsbevilling
- Jeg ønsker å søke om serveringsbevilling og skjenkebevilling (fast bevilling)
- Jeg ønsker å søke om bevilling til et åpent eller lukket arrangement (enkelt anledning)

- Tenk om...
 - det var 1 digital tjeneste alle brukte?
 - eller som en veileder/arbeidsflate («dashboard») som startet riktige tjenester for deg og du hadde oversikten?

Skjema (anonym/ikke pålogget)

Tō tipuranga mai Your background

Are you a New Zealand citizen or resident?

Yes No

Do you normally live in New Zealand?

Yes No

How old are you?

25

Do you have a health condition, injury or disability that is permanent and severe?

Yes No

What does permanent or severe mean? +

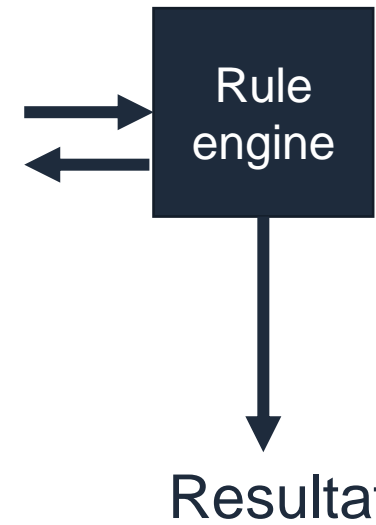

Kāore pea iana koe e māraurau ana ki te You're probably not eligible for

- [Accommodation Supplement](#)
- [Best Start payments](#)
- [Childcare Subsidy](#)
- [Child Disability Allowance](#)
- [Home Help](#)
- [Job Seeker Support](#)
- [Orphans Benefit](#)
- [Student Allowance](#)
- [Supported Living Payment](#)
- [Unsupported Childs Benefit](#)
- [Young Parent Payment](#)

The results provided are only an indication of what benefits and payments you may be eligible for. They are based on the information you entered and could differ from what you're actually eligible for.

A decision about your eligibility will only be made when you apply and give more detailed information about your circumstances. Using this planning tool is not an application.

Ākene pea, e māraurau ana koe ki te You're probably eligible for

Working for Families Family Tax Credit

up to **\$113**
per week

An Inland Revenue payment that helps parents with the costs of raising dependent children under 18.

[More information](#)

[Apply online](#)

Working for Families In Work Tax Credit

up to **\$72**
per week

An Inland Revenue payment to help families who are in paid work with the

Tirohia ngā āwhina ā-pūtea ka taea See what financial help is available

Check your eligibility based on your current situation, or to plan for a change.



Use the financial checker to find out what benefits and entitlements you may be eligible for. Use the Paid Parental Leave checker to see if you're eligible for Paid Parental Leave.

Financial help checker

Paid Parental Leave checker

By answering the following questions, we'll be able to give you an indication of financial help you may be eligible for.

Time to complete is 5-8 minutes.

See what benefits and payments are included

The benefits and payments included in this planning tool are provided by Work and Income and Inland Revenue. It doesn't include all benefits and payments available in New Zealand.

- Accommodation Supplement
- Best Start payments
- Childcare Subsidy
- Child Disability Allowance
- Community Services Card
- Home Help
- Job Seeker Support
- Orphans Benefit
- Sole Parent Support
- Student Allowance
- Supported Living Payment
- Unsupported Childs Benefit
- Working for Families Family Tax Credit
- Working for Families In Work Tax Credit
- Working for Families Minimum Family Tax Credit
- Young Parent Payment

16 tjenester

Spørsmål og diskusjon

- Hvordan får vi presentert tjenester på en god måte for brukere?
- Hvordan modellerer vi tjenester og handlinger?
- Er «handling» riktig begrep? Finnes det en felles oversikt over handlinger?
 - Søke/søknad, endre/endring, fornye/fornyning, forlenge,
- Hva kan tjenestutviklingsløsninger slik som Altinn Studio bidra til for å publisere tjenester?
- Hvordan kan vi bruke kataloger i praksis?

Nye produkter som er spesielt relevante

- Dialogporten og Arbeidsflate
- Felles designsystem

Sikker digital dialog for å tilby tjenester

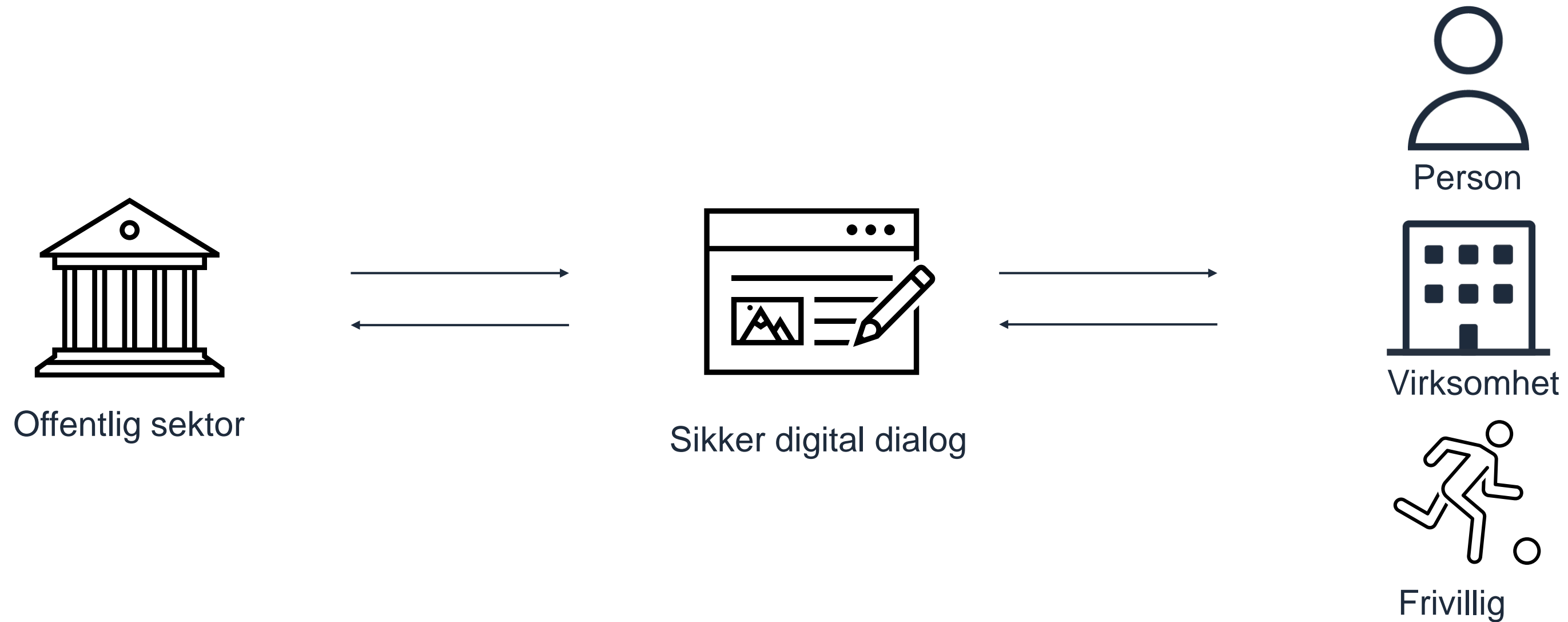

Men det er fragmentert

- Det finnes mange arbeidsflater for meldinger og dialoger («postbokser»), Digdir har 2 med Digital Post og Altinn innboks, Lånekassa har sin egen, Helse har sin egen, Skatt, kommuner, ulike portaler etc.
- Fragmenteringen fører til dårligere oversikt og kontroll
 - Revisorer og regnskapsførere jobber ikke kun med tjenester hos Skatt
- Økte forventninger til digitalisering av tjenester hos publikum
- De fleste offentlige virksomhetene har lenge uttrykt ønske om å øke bruk av innsynsløsninger i stedet for å sende digitale brev*

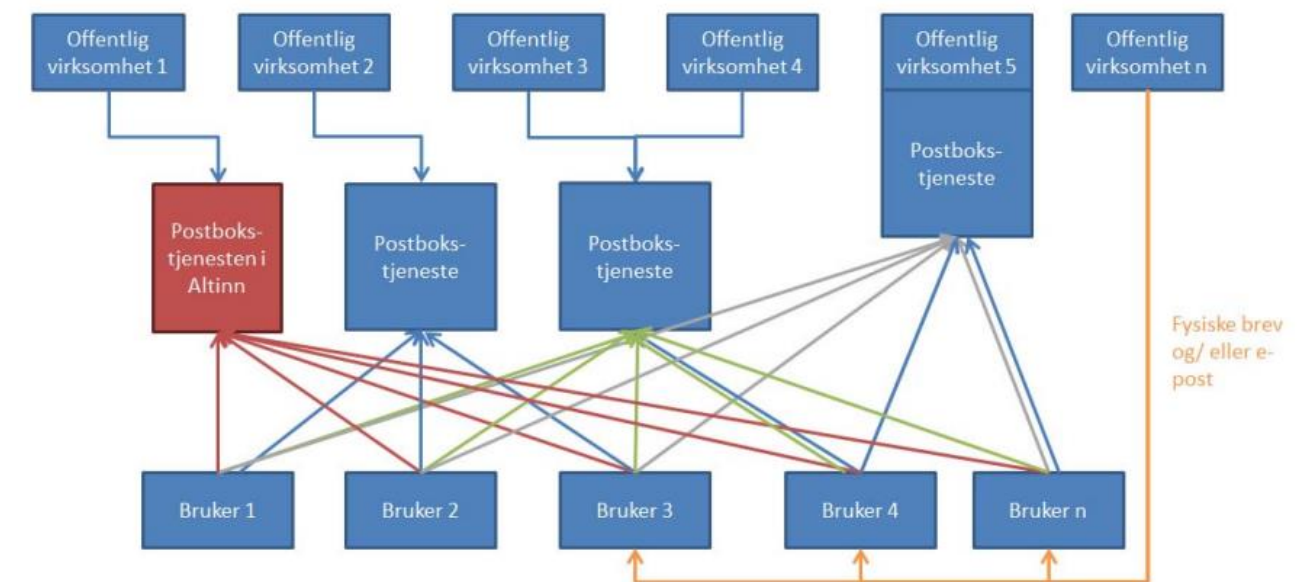

«I praksis er det derfor basisalternativet fra [Difi-rapport 2012:10](#) som er realisert, hvor sluttbrukeren må forholde seg til mange ulike postkasse-løsninger og ikke har muligheten til å samle alt ett sted.»

[Difi-rapport 2019:6](#), figur «Basisalternativet» fra Difi-rapport 2012:10

*65% i følge virksomhetsundersøkelse gjennomført ifm ny produktstrategi for DPI i 2017

Dialogporten / Arbeidsflate

- Mange virksomheter utvikler tjenestene sine på plattformer utenfor Altinn
- Vi må unngå at brukerne dermed må forholde seg til flere portaler
- Derfor utvikler vi nå en ny løsning (et nytt API) i Altinn som heter **Dialogporten**.
- Med denne vil brukeren få det samme innholdet i «innboksen» sin (**Arbeidsflate**), uavhengig av om de logger seg på hos Altinn eller hos en annen virksomhet
- Resultatet for brukeren blir
 - Brukertilpassede visninger (med felles datagrunnlag)
 - Bedre oversikt over all kommunikasjon med det offentlige, uavhengig av hvilken plattform den enkelte virksomhet benytter

Hvordan virker Dialogporten?

- **Felles abstrakt modell for representere en «dialog» i ulike tilstander**
 - Hva den består av (strukturerte og ustrukturerte del-elementer)
 - Hva som kan gjøres (handlinger brukeren kan utføre i dialogen i en gitt tilstand)
 - Historikk (hva har skjedd i løpet av dialogens «levetid»)
- Tilgangsstyring og kontroll gjennom Altinn Autorisasjon
- Tilbyr lese-API-er for brukere – «skrivning» skjer direkte mot tjenesteeier via URL-er definert i dialogen
- Tjenesteeiere har i tillegg til lese-API-er mulighet for å opprette og endre på «dialoger»
- Standardisert bruk av felleskomponenter som autorisasjon og hendelsesproduksjon

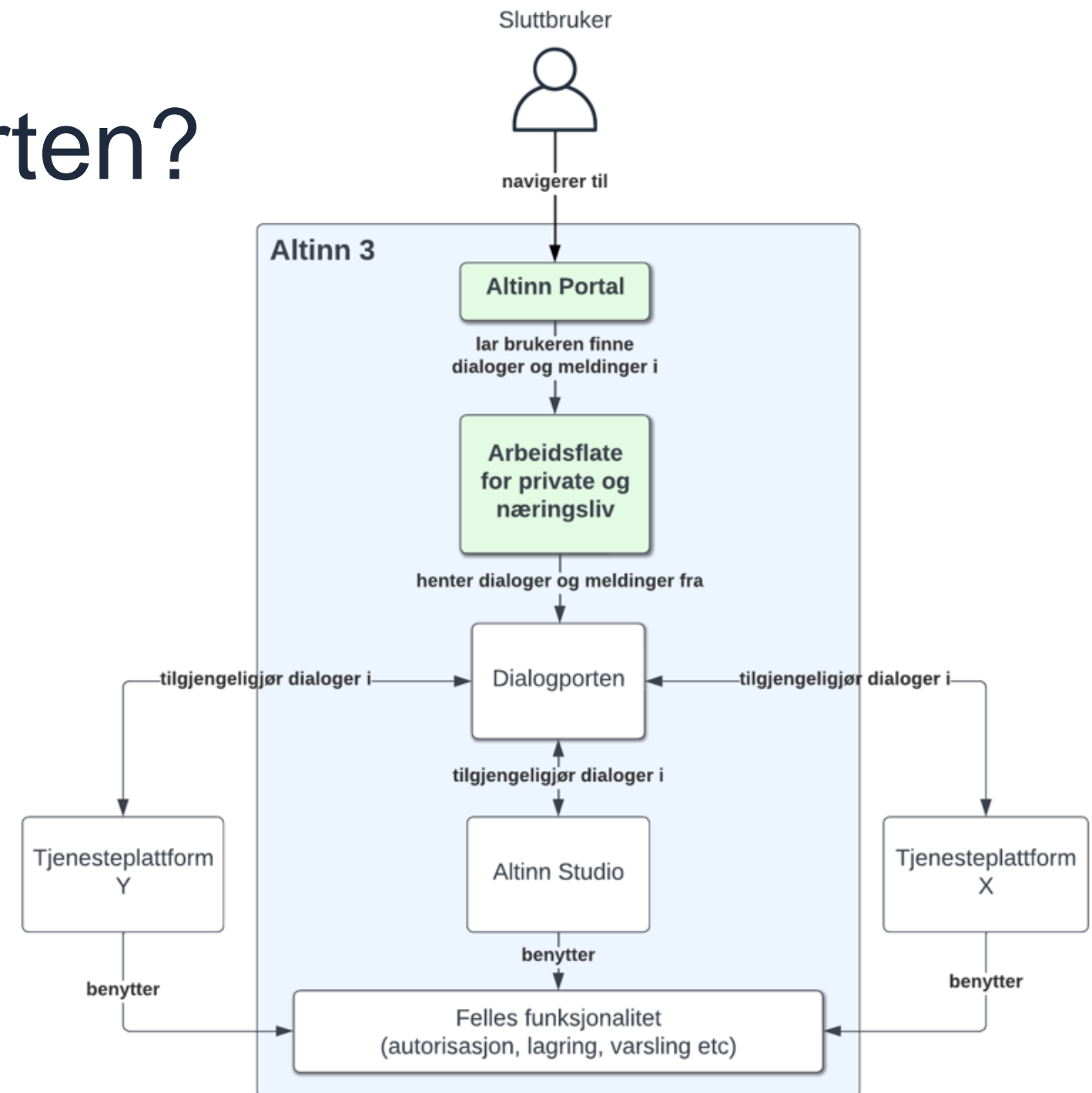

Hva betyr Dialogporten for tjenesteutvikling

- Oppgaver sendes til Dialogporten
 - Standardiserte oppgaver og handlinger
 - Handlinger kan utføres på virksomhetenes egen tjenesteplattform
- Brukeren får dialoger i sin (prefererte) arbeidsflate
- Legger opp til sammenhengende tjenester og samhandling
- Muliggjør samhandling og interoperabilitet mellom flere tjenesteutviklingsleverandører (offentlig og kommersielle)
- Enkelt å bytte arbeidsflater

Dagens Altinn arbeidsflate

AS IS



Melding: Samordnet registermelding er mottatt, D
Brønnøysundregistrene



Melding: Samordnet registermelding er d
Brønnøysundregistrene



Til signering: Samordnet registermelding, DIRKS EN
Brønnøysundregistrene



Melding: Samordnet registermelding – godk
orgnisasjonsnummer 931317999
Brønnøysundregistrene

Fire
meldinger for å
vise en enkel
prosess

Ny arbeidsflate

2023

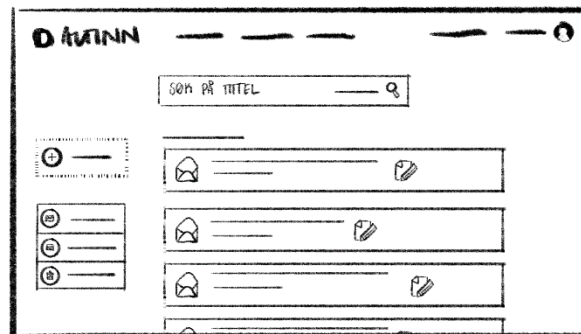

2024

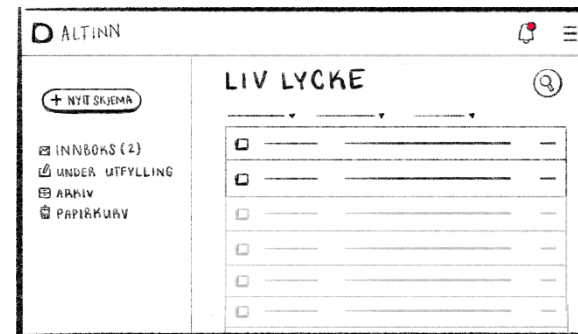

2025

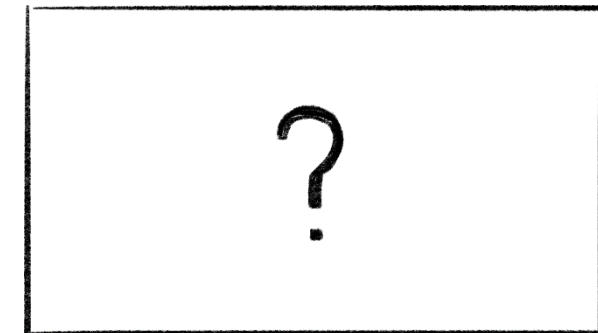

- Gammelt design og teknologi
- Begrensede funksjoner
- Ukjente interaksjonsmønstre

- Nytt design og ny teknologi
- Funksjoner basert på brukerbehov
- Gjenkjennbare interaksjonsmønstre

- Utforske nye bruksområder
- Arbeidsflate for profesjonelle
- I tråd med livshendelser

Omsetningsrapport

 Skatteetaten til Fosslan+Foss

Skjema er klart til utfylling.

 Svarfrist 30. november  15. november 2023



[← Tilbake](#)

[↑ Forrige](#) [Neste ↓](#)

Omsetningsrapport

 Skatteetaten til Fosslan+Foss

Skjema er klart til utfylling.

[Til utfylling](#)

[Avbryt](#)

 Svarfrist 30. november 2023  15. november 2023  Sett av deg

Omsetningsrapport

 Skatteetaten til Fosslan+Foss

Skjema er klart til signering av daglig leder.

 Svarfrist 30. november  33% ferdig  Inge Fosslan, 15. november 2023



[← Tilbake](#)

[↑ Forrige](#) [Neste ↓](#)





Omsetningsrapport

 Skatteetaten til Fosslan+Foss

Skjema er klar til signering av daglig leder.

[Til signering](#)

[Avbryt](#)

 Svarfrist 30. november 2023  33% ferdig  15. november 2023  Sett av deg

1 hendelse

Startet av Inge Fosslan

 15. november 2023

[Skjul historikk](#)

Omsetningsrapport

 Skatteetaten til Fossland+Foss

Skjema er klart til signering av regnskapsfører.

 Svarfrist 30. november  66% ferdig  Inge Fossland, 18. november 2023



[← Tilbake](#)

[↑ Forrige](#) [Neste ↓](#)

Omsetningsrapport

 Skatteetaten til Fossland+Foss

Skjema er klart til signering av regnskapsfører.

[Til signering](#)

[Avbryt](#)

 Svarfrist 30. november 2023  66% ferdig  18. november 2023  Sett av deg og 3

2 hendelser

Signert av Inge Fossland

 18. november 2023

Startet av Inge Fossland

 15. november 2023

[Skjul historikk](#)

Omsetningsrapport

 Skatteetaten til Fossland+Foss

Omsetningsrapport er sendt inn. Normal behandlingstid: 2 uker.

 Sendt  Guro Hindseth, 26. november 2023  1 vedlegg



 Tilbake

 Forrige Neste 

Omsetningsrapport

 Skatteetaten til Fossland+Foss

Omsetningsrapport er sendt inn. Normal behandlingstid: 2 uker.

1 vedlegg

 [Omsetningsrapport.pdf](#)

 Sendt  7. desember 2023  Sett av deg og 3

3 hendelser

Signert og levert av **Guro Hindseth**

 26. november 2023

Signert av **Inge Fossland**

 18. november 2023

Startet av **Inge Fossland**

Omsetningsrapport

 Skatteetaten til Fossland+Foss

Rapporteringen er godkjent.

 7. desember 2023  1 vedlegg



 Tilbake

 Forrige Neste 

Omsetningsrapport

 Skatteetaten til Fossland+Foss

Rapporteringen er godkjent.

1 vedlegg

 [Godkjent vedtak.pdf](#)

 7. desember 2023  Sett av deg og 3

4 hendelser

Godkjent av Skatteetaten

 7. desember 2023

Signert og levert av Guro Hindseth

 26. november 2023

Signert av Inge Fossland

Søknad og saksbehandling

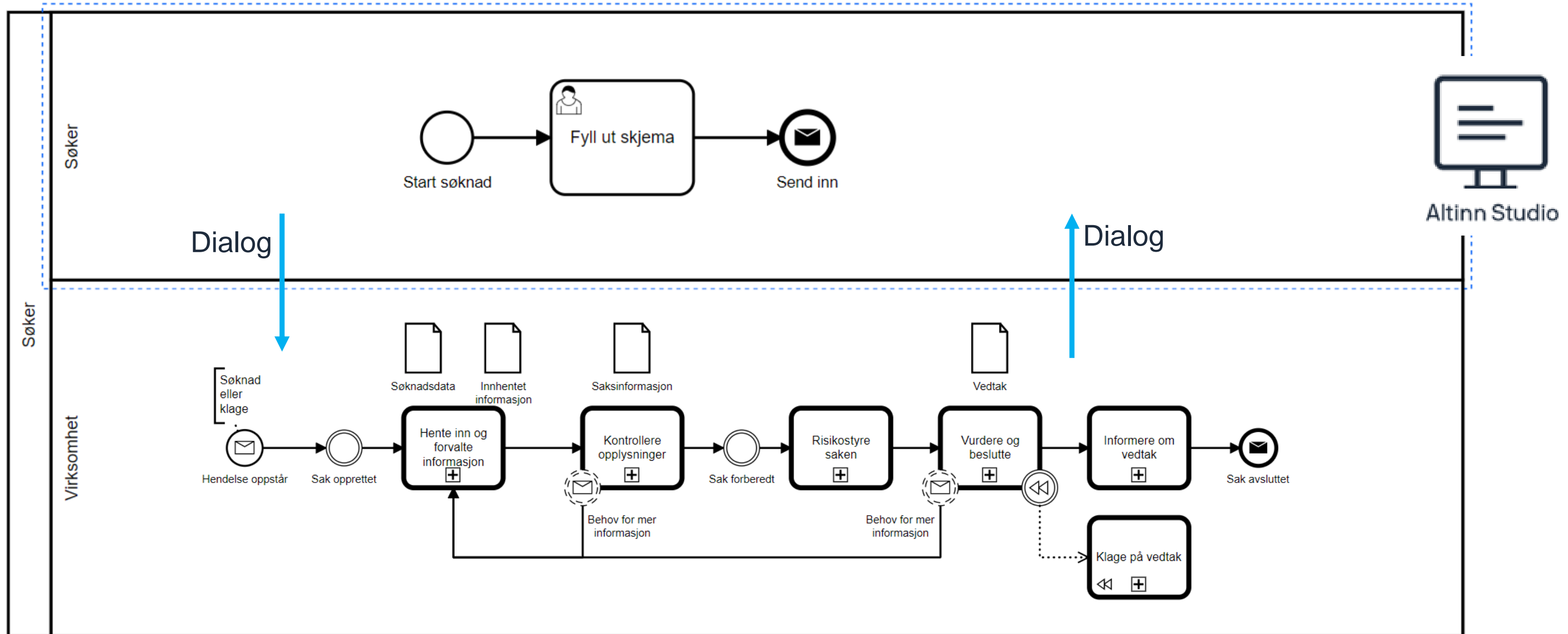

Arbeidsflyt/oppgaveflyt

Som regel må en bruker utføre ulike oppgaver for å få/utføre en tjeneste og noen ganger er flere aktører involvert

- I Altinn Studio settes arbeidsflyten opp som en prosess modellert på BPMN 2.0 ISO standard
- Altinn Studio bruker standard utvidelser i BPMN standarden for å beskrive de ulike oppgavene
 - Utfylling, signering, betaling, bekreftelse, tilbakemelding
- Prosessen kjøres da i en prosessmotor som holder orden på hvor man er i prosessen for hver instans
- Dette kombineres med autorisasjon på hvem som har rettighet til å utføre oppgaven. Autorisasjon er definert i standarden XACML.

```
<bpmn:task id="Task_2" name="Bekreftelse1">
  <bpmn:extensionElements>
    <altinn:taskExtension>
      <altinn:taskType>signing</altinn:taskType>
      <altinn:actions>
        <altinn:action>reject</altinn:action>
        <altinn:action>sign</altinn:action>
      </altinn:actions>
      <altinn:signatureConfig>
        <altinn:dataTypesToSign>
          <altinn:dataType>model</altinn:dataType>
        </altinn:dataTypesToSign>
        <altinn:signatureDataType>signature1</altinn:signatureDataType>
      </altinn:signatureConfig>
    </altinn:taskExtension>
  </bpmn:extensionElements>
</bpmn:task>
```

Eksemper, Mva meldingen til Skatt

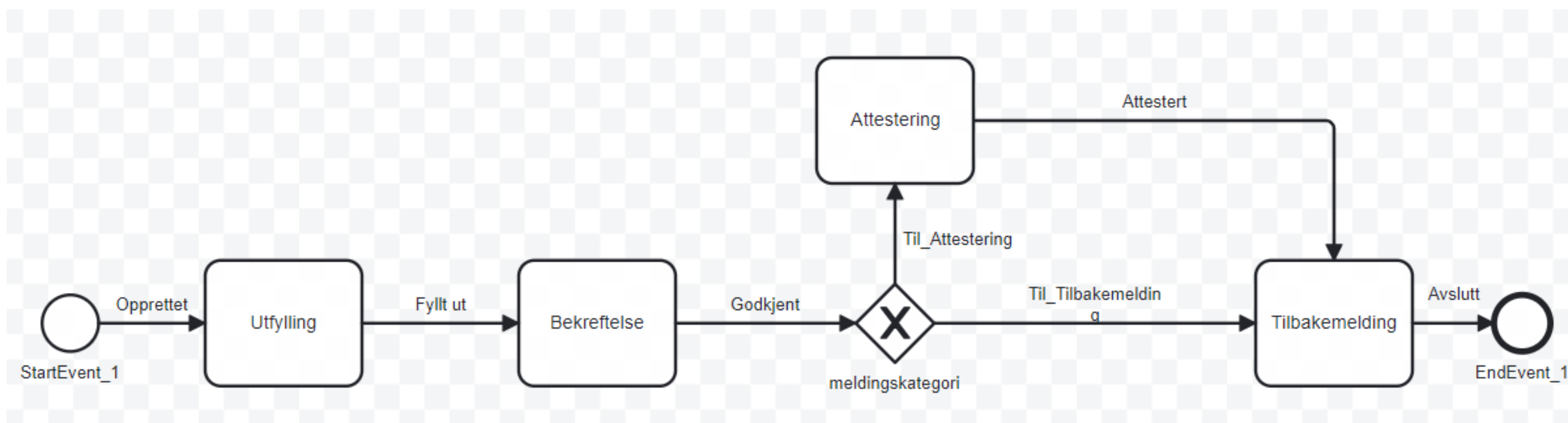

Muligheter?

- Felles definisjoner/standarder kan bety at tjenesten er uavhengig av hvor den kjøres
 - Det blir opp til tjenesteplattformen å tolke og implementere prosessmodellen
 - Det samme kan gjøres med brukergrensesnittet dersom man standardiserer på komponent definisjoner (slik som FHIR Questionnaire)
- Muliggjør
 - økt interoperabilitet mellom tjenesteplattformer
 - Gjenbruk
 - Et økosystem av oppgaver tilgjengelig for prosessen
 - API oppgaver (service task) mot ulike systemer
 - Sak/arkiv, økonomi, ulike fagsystemer, etc

Et felles designsystem er en enkel måte
å øke hastigheten av digitaliseringen,
og gjøre brukeropplevelsen bedre.

Et designsystem hjelper både designere og utviklere med å være mer effektive, utvikle raskere og lage bedre tjenester for brukere, og unngå unødvendig dobbeltarbeid.



En **verktøykasse** med gjenbrukbare byggeklosser, UI-komponenter og mønstre.

Har du husket å bestille passtime?

Det er lange køer for å bestille pass om dagen, det kan være lurt å bestille i god tid før du skal reise.

Vi har tekniske problemer

Det gjør at du kan bli avbrutt mens du fyller ut skjemaet. Vi jobber med å rette problemene.

Det har skjedd en feil

Vi klarer ikke å hente informasjonen du ser etter akkurat nå. Prøv igjen litt senere. Hvis vi fortsatt ikke klarer å vise informasjonen du trenger, tar du kontakt med kundeservice på telefon 85 44 32 66.

Gratulerer! Du kan nå starte selskapet ditt

Det ser ut til at regnestykket går i pluss og at du har det som skal til for å starte selskapet ditt.

Label

∨ First item

∧ Second Item

Denne tjenesten kan du bruke for å melde opplysninger til Enhetsregisteret, Foretaksregisteret, Frivillighetsregisteret, NAV Aa-registeret, Virksomhets- og foretaksregisteret hos SSB, Stiftelsesregisteret og Skattedirektoratets register over upersonlige skattytere.

∨ Third item

∨ Fourth item

∨ Fifth item

∨ Last item

Det er mange slike komponenter som går igjen i alle løsningene våre..

Status for Digdirs felles designsystem

- I forbindelse med moderniseringen av Altinn utvikles det et designsystem med gjenbrukbare komponenter.
- Dette designsystemet kan breddes ut, og ha stor verdi for digitaliseringsarbeidet.
- Brønnøysundregistrene har vært tett involvert i arbeidet fra starten, og flere etater har bidratt inn med kode og komponenter.

Felles Designsystem Beta

Felles designsystem består av grunnleggende designelementer, komponenter og mønstre du kan bruke når du utvikler tjenester. Vi håper dette kan bli en felles verktøykasse der vi samarbeider på tvers om å lage det beste grunnlaget for offentlige tjenester.



Kom i gang



For designere

Lær hvordan du kommer i gang med designsystemet som designer.



For utviklere

Lær hvordan du kommer i gang med designsystemet som utvikler.



Komponenter

Se oversikten over UI-komponentene som er laget i react.

Status

30 komponenter med dokumentasjon
og retningslinjer klar til april 2024.

Accordion
Alert
Button
Checkbox
Combobox
Card

Chip
DropdownMenu
Fieldset
HelpText
Link
List

Spinner
Modal
NativeSelect
Pagination
Popover
Radio

Select
Search
Switch
SkipLink
Table
Tabs

Tag
TextArea
TextField
ToggleGroup
Tooltip
Typography

Status

Byggeklusser fra designsystemet er i bruk i flere løsninger

- Altinn Studio og i alle tjenestene som lages der
- Felles datakatalog
- Ressursregisteret
- Digdir.no
- Uutilsynet.no
- Profilveilederen
- Hjelpesider for fellesløsninger
- Tilgjengelighetserklæringen
- Samarbeidsportalen
- Prosjektveiviseren

Ett designsystem for alt

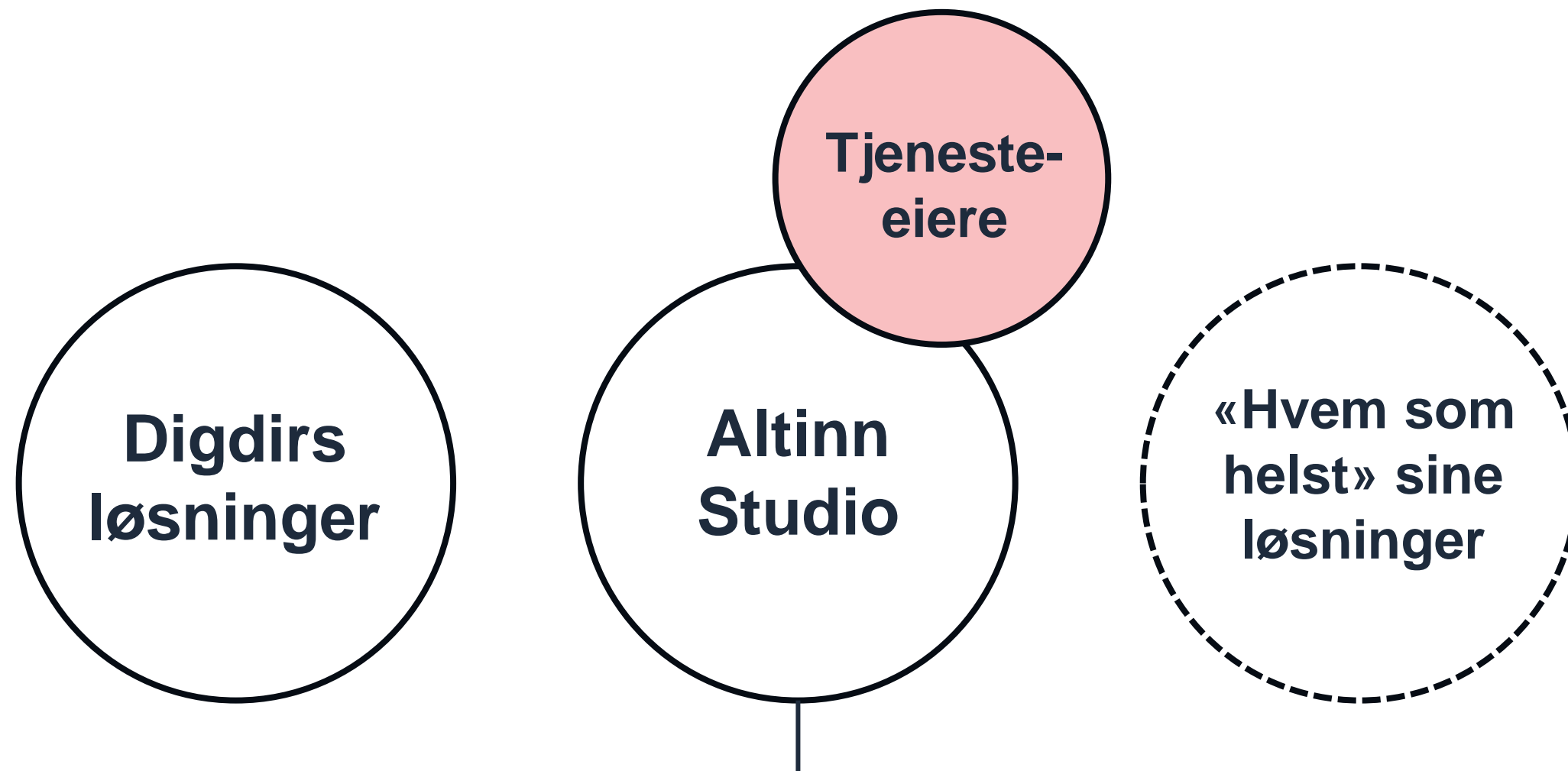

Når det brukes i Altinn studio, involverer vi eksterne aktører i utviklingen.

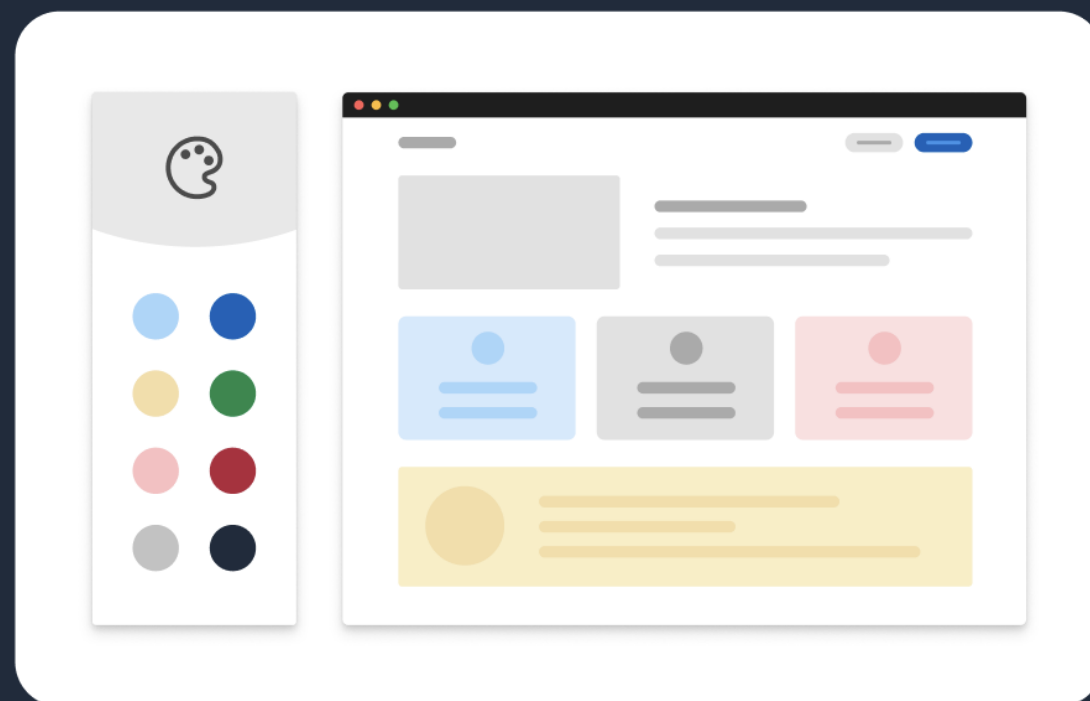

Designsystemet er *ikke* skreddersydd for én merkevare. Det har støtte for ulike identiteter.

Det finnes flere
tjenesteutviklingsløsninger
som utvikles i offentlig
sektor – Altinn Studio er
ikke alene

NAV - Skjemabygger

Person Form | [Edit](#) [Preview](#) [Embed](#) [Data](#) [Actions](#) [Access](#) [Launch](#)

Title: Person Name: person Display as: Form API Path: https://ahrmcacmaebggh.form.io/person [Cancel](#) [Save Form](#)

Basic Components

- > Text Field
- # Number
- * Password
- A Text Area
- ☑ Check Box
- ☑ Select Boxes
- ☑ Select
- ⊙ Radio
- <> HTML Element
- ☑ Content
- Button

First Name

Last Name

Email

[Submit](#)

[Feedback +](#)

Norsk bokmål

Søknad om ortopedisk hjelpemiddel

NAV 10-07.10

1 av 7

[Veiledning](#) [Opplysninger om Søker](#) [Hjelpemiddel](#) [Legeerklæring](#) [Neste](#)

Veiledning

i Søknaden gjelder ortopediske hjelpemidler.

Det skal **ALLTID** være en ortopediingeniør som sender inn søknaden til NAV. Dette gjelder både søknad som er fylt ut av lege og søknad om fornyelse som er fylt ut av ortopediingeniør. Det gjelder uavhengig av om søknaden er fylt ut via et pasientjournalssystem eller via dette skjemaet. Ortopediingeniør må [legge ved førsteside til søknaden, og sende det hele til NAV](#).

Angi din rolle i søknadsprosessen

Jeg er lege

Jeg er ortopediingeniør

Oslo kommune – Skjema Studio

#407 HEL Status Produksjon Lagre Publiser Ny utfylling Bruk betingelser ⚙️ ↻ 📄 📑 </> =

Elementer

- Spørsmål
 - Radioknapper**
 - Kortvarsspørsmål
 - Avkrysningsliste
 - Nedtrekksliste
 - Langvarsspørsmål
 - Fødsels- og personnummer
 - E-postadresse
 - Telefonnummer
 - Kontonummer
 - Beløp
 - Bydelsvelger
- Informasjonstekst
 - Infomelding
 - Overskrift
 - Liste
 - Statisk tekst
- Oppslag
 - Kontaktinformasjon
 - Folkeregistrert adresse
 - Adressesøk
 - Kart og eiendom
 - Poststedoppslag
 - Organisasjonsvelger
 - Representasjonsvelger
- Dato og tid

Bestilling av koronatest

Ingress for skjema

folkeregistrertAdresseKode

Du er ikke registrert med en åpen adresse i Folkeregisteret. Du må ringe Koronatelefonen på tlf. 21 80 21 82 for å bestille koronatest.

blokking

alert_ntxi580lsf

Grunnet stor pågang kan ikke alle regne med å få test der de ønsker. Det er viktig at du møter opp der du har fått tildelt time. Husk å påberegne ventetid, og unngå avbestillinger da det skaper merarbeid for Oslo kommune. Testsvar kan forventes 1-4 dager etter fullført test.

dataFraPrekval

Bakgrunnsinformasjon

begrunnelseForTest

Begrunnelse for koronatest

- Jeg (eller barnet mitt) har symptomer på korona
- Jeg (eller barnet mitt) har fått en positiv selvtest (N.B. Du trenger ikke å bekrefte positiv selvtest med PCR-test dersom du har tatt 3 vaksinedoser. Dette gjelder også dersom du har 2 vaksinedoser og har vært syk med korona i løpet av de siste 3 månedene). Du kan registrer din positive selvtest via lenke nederst på siden
- Jeg (eller barnet mitt) har vært på reise i et land eller en region med høy forekomst av korona de siste 10 dagene
- Jeg (eller barnet mitt) har vært i kontakt med en person som har fått påvist korona
- Jeg (eller barnet mitt) har fått beskjed om å ta en koronatest
- Jeg (eller barnet mitt) har blitt oppfordret til å ta en koronatest i Smittestopp-appen

Radioknapper

Vis JSON

Egenskapstype

Hovedegenskaper

Spørsmålstekst * påkrevd

Begrunnelse for koronatest

Alternativer

- Jeg (eller barnet mitt) har symp...
- Jeg (eller barnet mitt) har fått e...
- Jeg (eller barnet mitt) har vært ...
- Jeg (eller barnet mitt) har vært i...
- Jeg (eller barnet mitt) har fått b...
- Jeg (eller barnet mitt) har blitt ...
- Ingen av kategoriene over passer...

Legg til alternativ

UiO – Nettskjema

kursdemo Endre tittel

Spørreskjema for sensitive data (TSD)

Skjema er ikke koblet til TSD Koble til

Stengt for svar

Vis Bygg skjema Kodebok Innstillinger Rettigheter Innhent svar Se resultater

Sideelementer

- + Mellomtittel
- + Tekst
- + Bilde
- + Sideskift

Spørsmål

- + Med tekstsva
- + Med radioknapper
- + Med avkrysningsbokser
- + Med nedtrekksliste

Matrisespørsmål

- + Med radioknapper
- + Med avkrysningsbokser

Spesialfelter

- + Person-ID
- + Fullt navn
- + Brukernavn
- + E-postadresse

Minimer alle Maksimer alle Avbryt Lagre Lagre og vis

+ Fullt navn Minimer Slett

For innloggede brukere fylles navnet ut automatisk ?

Hva heter du (fornavn og etternavn)?

Beskrivelse

Obligatorisk spørsmål

+ E-postadresse Minimer Slett

For innloggede brukere fylles e-postadressen ut automatisk ?

Hva er din e-postadresse?

Beskrivelse

Obligatorisk spørsmål

Se nylige endringer i Nettskjema (v916_0rc1)

Høring.no

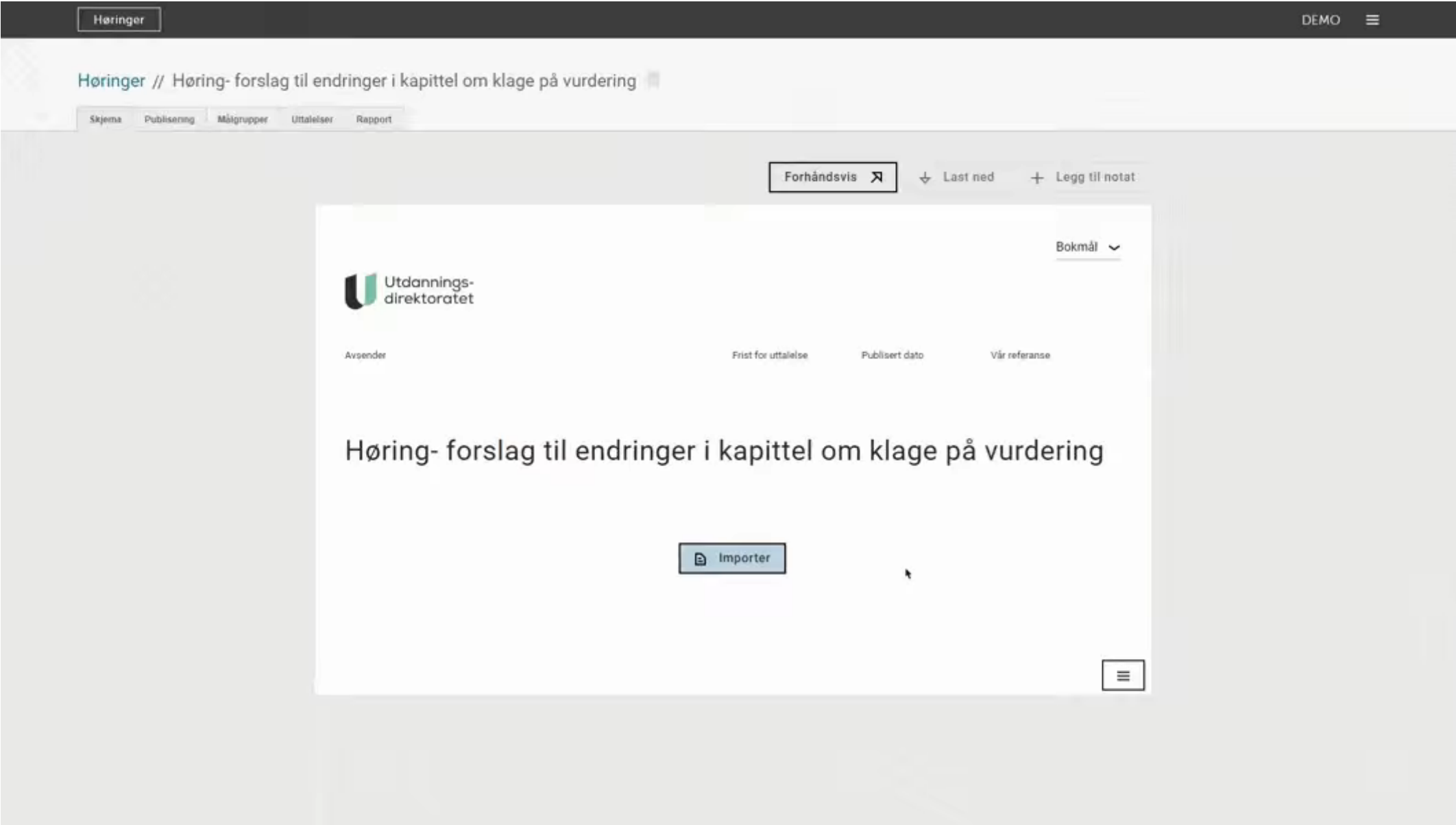

The screenshot displays the user interface of the Høring.no application. At the top, a dark navigation bar contains the word "Høring" on the left and "DEMO" with a menu icon on the right. Below this, a breadcrumb trail reads "Høring // Høring- forslag til endringer i kapittel om klage på vurdering". A secondary navigation bar includes tabs for "Skjema", "Publisering", "Møtgrupper", "Uttalelser", and "Rapport". The main content area features a toolbar with "Forhåndsvis" (highlighted), "Last ned", and "Legg til notat". The central focus is a white preview window for a document from "Utdanningsdirektoratet". The document header includes the logo and a "Bokmål" dropdown. Below the header, a table lists metadata: "Avsender", "Frist for uttalelse", "Publisert dato", and "Vår referanse". The main title of the document is "Høring- forslag til endringer i kapittel om klage på vurdering". At the bottom of the preview window, there is an "Importer" button and a small menu icon.

Structor FHIR Form builder Helsenorge

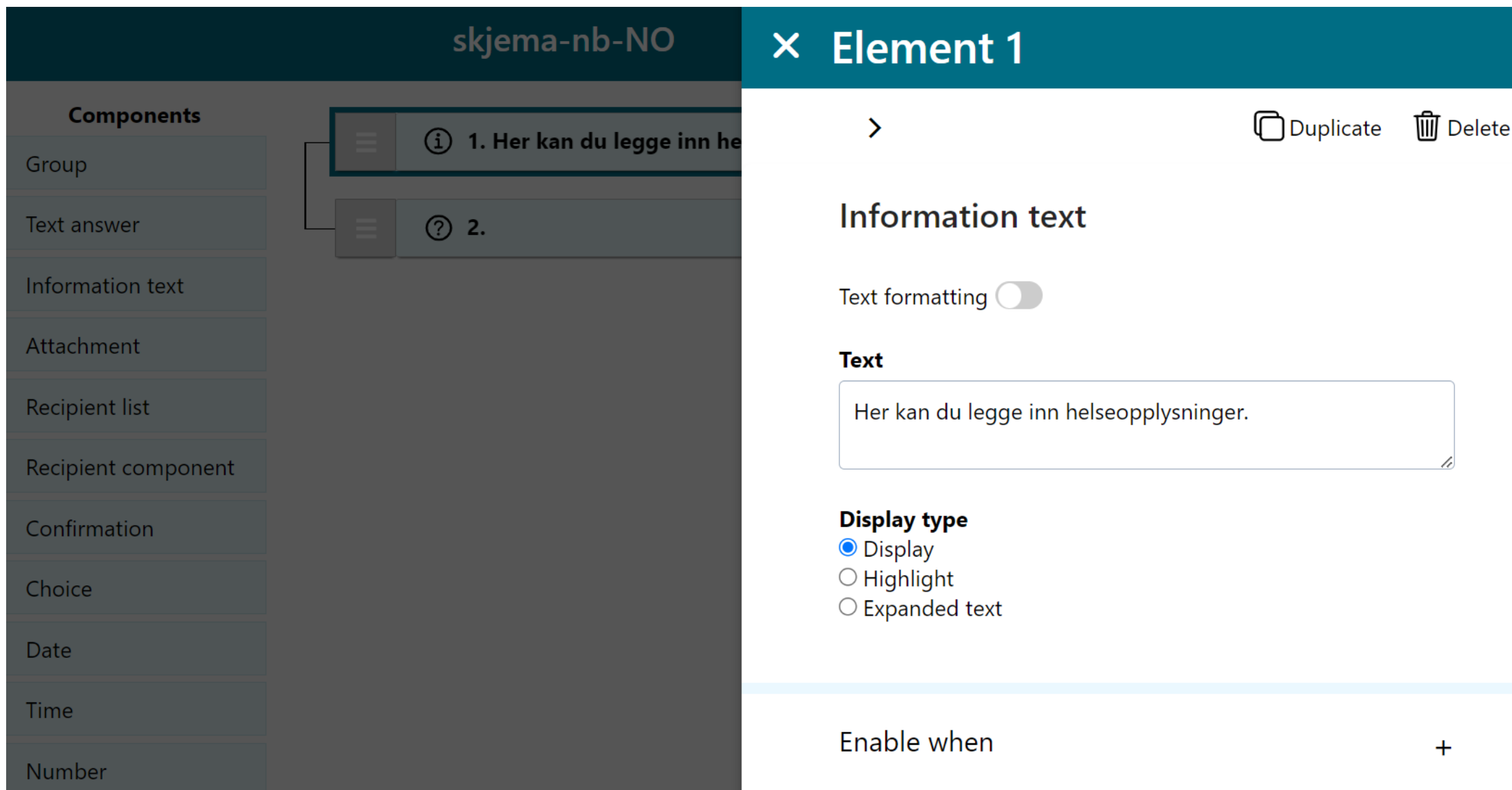

The screenshot displays the Structor FHIR Form builder interface. On the left, a sidebar titled "Components" lists various form elements: Group, Text answer, Information text, Attachment, Recipient list, Recipient component, Confirmation, Choice, Date, Time, and Number. The main workspace shows a form titled "skjema-nb-NO" with two items: "1. Her kan du legge inn helseopplysninger." and "2.". A configuration panel for "Element 1" is open on the right, showing options for "Information text", "Text formatting" (disabled), "Text" (input field with "Her kan du legge inn helseopplysninger."), "Display type" (radio buttons for Display, Highlight, Expanded text), and "Enable when" (+).

HEMIT eProm

- [Link til Github](#)

Andre

- UDI Forms
- Pluss en rekke kommersielle aktører
 - KF, Acos Interact, Compose, Machina med flere
 - Outsystems, Appfarm, Pega, Appian, Microsoft Power Plattform,

Informasjonsmodeller

- *«I sentrum av all vår tjenesteproduksjon står Informasjonsmodellen. Den beskriver informasjonen vi er avhengig av og hvordan den henger sammen. Informasjonsmodellen er grunnlaget for hvordan virksomheter utveksler informasjon med oss, seg selv og andre. En standardisert informasjonsmodell legger tilrette for økt digitalisering, og gjør virksomhetene mindre leverandøravhengig.»*

Er det ikke FINT?

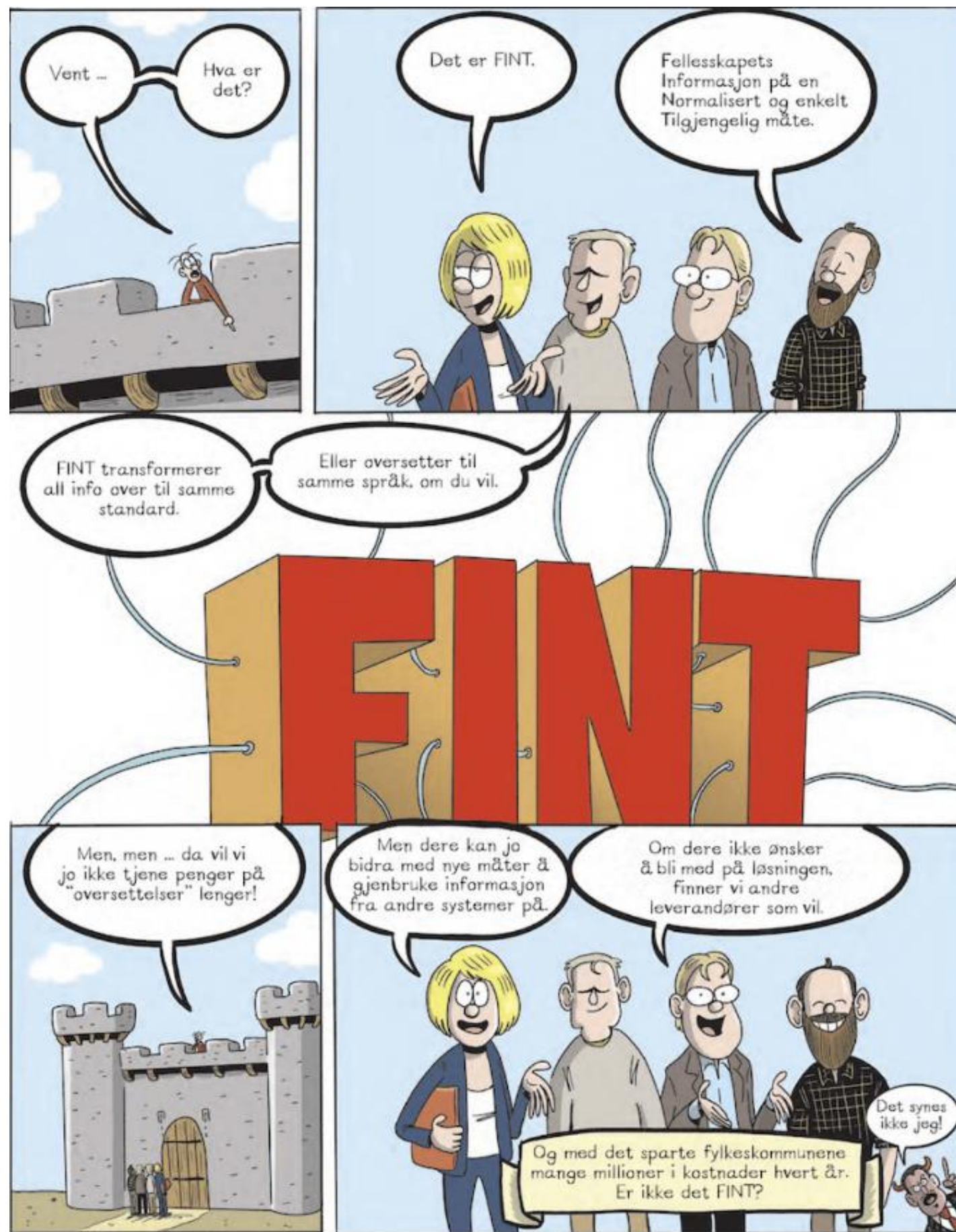

Informasjonsmodeller i tjenesteløsninger

- IT systemer, herunder skjemaløsninger, trenger en datamodell
- SERES
 - Var forut for sin tid?
 - Lå «sperret» inne i Altinn og ikke tilgjengelig for alle
- Altinn Studio har datamodelleringsverktøy som genererer Json Schema, XSD og C# modeller
 - Åpent for ALLE!
- Skjemadata er som regel en kombinasjon og delsett av flere informasjonsmodeller
 - Person
 - Virksomhet
 - Adresse
 - Domenedata, f.eks inntekt, familierelasjoner, regnskap/budsjett,
- Bruker mye tid for å lage modeller
- Bruker mye tid til å mappe fra/til API til/fra tjenestemodellen

Eksempel

[+ Lag ny](#)[↑ Last opp](#)

ePOB_M

[🗑 Slett datamodell](#)[⚙ Generer modeller](#)

Typer

+



Tilknytningtilfelle



Samboerectefelle



Relasjoner



Statstilknytning



Utdanningssted



Personnavn



ePOB_M



Person



Naerstaaende

[+ Legg til](#)

ePOB_M

ePOB_M

PersonInformasjon

Personalia

PersonRelasjoner

Relasjoner

Samboerellerektefelle

Samboerectefelle

PersonligOkonomi

OEkonomi

Straff

Strafferettslig

PersonRusmidler

Rusmidler

SikkerhetsOpplysninger

Sikkerhetsopplysninger

StatsTilknytning

Statstilknytning

HelsePerson

Helse

HistorikkBostederUtland

Bostedhistorikkutland

Hvordan kan vi få til reelt gjenbruk?

- Hva om man kunne...
 - Hente definerte typer og modeller for å sette sammen til en tjenestemodell?
 - Publisere typer og tjenestemodeller i FDK på tjenesten?
 - Kan vi få praktisk bruk av informasjonsmodeller inn i tjenesteutviklingsløsninger?
 - Kan resten av offentlig sektor, og Altinn Studio, bruke FINT?
 - Forenkle deling av data fordi «alle» brukte samme definisjoner?
 - Trekk inn en persontype, si den skal fylles med data fra Fregg og automagisk er alt satt opp, inkludert UI komponenter, valideringer og mapping til API.

Kodelister

- Kodelister er ofte en sentral del av tjenesten
- Altinn Studio tilbyr mulighet til å definere egne kodelister (statiske) eller hente via API fra sentrale aktører
- Kan FDK begrepskatalog bli en kilde til kodelister og felt?
 - *«Interne begreper skal bli intern allemannseie og skal bli brukt i prosesser og systemer i organisasjonen. Da trenger vi å få tilgang til begrepslistene med definisjoner etc.»*

Default Codelist Id	Source	Description
fylker	SSB	The counties of Norway
fylker-kv	Kartverket	The counties of Norway
grunnbeløpfolketrygden	SSB	National insurance base amount
kjønn	SSB	Sex
kommuner	SSB	The communes of Norway (all)
kommuner-kv	Kartverket	The communes of Norway with ability to filter on county
land	SSB	The countries of the world
næringsgruppering	SSB	Industrial grouping
poststed	Posten	Norwegian postal codes
sivilstand	SSB	Marital status
yrker	SSB	Occupations

Hva vil dere ha inn i Altinn Studio?

- Det er plass til flere faner i verktøyet



Fremdeles nysgjerrig?

- Bli med på [Altinn kaffe i morgen](#) (25.januar)
 - Demo fra Nasjonal Kommunikasjonsmyndighet
 - Siste nytt fra Dialogporten (arbeidsflate)
 - Altinn Studio – funksjonelle demoer
 - Kort status fra arbeidet med ny formidling og meldingstjeneste
 - Kort status fra arbeidet med Sluttbrukersystemene - migreringsløpet fra Altinn 2.0 til 3.0
- [Veikart for Digdirs produkter](#)
(<https://github.com/orgs/digdir/projects/8/>)

Eller ta kontakt oss på tjenesteeier@altinn.no eller meg på jsf@digdir.no